



Envoi de courrier et expédition de colis
Insertion

Relay^{MC} 2500/3500/4500

Système d'insertion

Guide de l'utilisateur

Version canadienne-française
SV63298-FRCA Rév. B
3 décembre 2018

© Pitney Bowes Inc., 2018.

Tous droits réservés. Ce guide ne peut pas être reproduit, en tout ou en partie, ni enregistré dans un système d'archivage de quelque type que ce soit, ni transmis par quelque moyen que ce soit, électroniquement ou mécaniquement, sans l'autorisation écrite expresse de Pitney Bowes.

L'utilisation des renseignements présentés dans ce guide, par leur destinataire ou par d'autres personnes, à des fins autres que la formation des utilisateurs d'équipement Pitney Bowes peut constituer une violation des droits de propriété intellectuelle appartenant à Pitney Bowes ou à d'autres sociétés. Pitney Bowes décline toute responsabilité quant à ce type d'utilisation.

Nous avons déployé tous les efforts possibles pour veiller à la précision et à la pertinence de l'information que contient ce guide. Toutefois, nous ne pouvons pas assumer la responsabilité des erreurs qu'il peut comprendre ou des éléments qui ont pu être omis durant la rédaction ni de la mauvaise utilisation ou de la mauvaise application de nos produits.

Sauf par document dûment signé par un représentant officiel de Pitney Bowes, aucune licence, explicite ou implicite, en vertu d'un brevet, droit d'auteur ou autre droit de propriété intellectuelle de Pitney Bowes ou d'un tiers n'est accordée en fournissant cette information.

Ce guide est conçu pour aider les exploitants à configurer, utiliser et dépanner correctement les systèmes d'insertion Relay^{MC} 2500, 3500 et 4500 et à en effectuer l'entretien de base.

Historique des versions

Numéro de référence du document	Date de publication	Commentaires
SV63298 Rév. A	1 ^{er} octobre 2018	Première ébauche
SV63298 Rév. B	3 décembre 2018	Version initiale

Cette page a été laissée vide intentionnellement.

1 - Sécurité

Information sur la sécurité	2
Autocollants et messages d'avertissement	5

2 - Aperçu du produit

Aperçu du produit	8
Inséreuse Relay - aperçu des composants	10

3 - Utilisation de l'écran tactile

Activation de l'écran tactile	16
Navigation sur l'écran tactile	17
Utilisation du clavier de l'écran tactile	22
Changement de la langue d'affichage de l'écran tactile	23
Connexion	24
Gestion des noms d'utilisateurs et des mots de passe	25
Modification du nom d'une tâche existante	28

4 - Programmation d'une tâche

Programmation d'une tâche de lecture optique	31
Lancement de la configuration d'une tâche	32
Sélection d'une tâche	33
Activation de la lecture optique (LOM ou lecture de codes à barres)	34
Réglage du type de pliage	35
Définition de l'alimenteur de feuilles principal pour lecture optique	37

Réglage du second alimenteur de feuilles (supplémentaire)	38
Réglage de l'alimenteur d'encarts	39
Réglage du dispositif de cachetage	40
Réglage de la longueur du papier	41
Réglage du pli A	42
Réglage du pli B	43
Réglage de la profondeur d'enveloppe	44
Réglage de l'arrêt d'enveloppe	45
Réglage du compteur de lots	46
Confirmation de la configuration d'une tâche	47
Traitement d'une pièce d'essai	48
Programmation d'une tâche sans lecture optique	51
Lancement de la configuration d'une tâche	52
Sélection d'une tâche	53
Désactivation de la lecture optique	54
Réglage du type de pliage	55
Réglage des options d'assemblage	57
Réglage de l'alimenteur de feuilles principal	58
Réglage du second alimenteur de feuilles (supplémentaire)	60
Réglage de l'alimenteur d'encarts	61
Réglage du mode – insertion ou pliage seulement	62
Réglage du dispositif de cachetage	63
Réglage de la longueur du papier	64
Réglage du pli A	65
Réglage du pli B	66
Réglage de la profondeur d'enveloppe	67
Réglage de l'arrêt d'enveloppe	68
Réglage du compteur de lots	69
Confirmation de la configuration d'une tâche	70
Traitement d'une pièce d'essai	71

Modification d'une tâche existante	74	Réglage des têtes de LOM	114
Suppression d'une tâche	75	Messages d'erreur de LOM	117

5 - Exécution d'une tâche

Exécution d'une tâche	78
Mise sous tension de l'inséreuse	79
Activation de l'écran tactile	80
Connexion	81
Sélection d'une tâche à exécuter	82
Chargement de l'alimenteur de feuilles	83
Chargement de l'alimenteur d'enveloppes standard	87
Chargement de l'alimenteur d'enveloppes à grande capacité	89
Chargement de l'alimenteur d'encarts	93
Traitement d'une pièce d'essai	97
Démarrage et arrêt de l'inséreuse	100
Ajout de solution de cachetage	101
Ajustement de l'empileur standard	102

6 - Lecture optique de marques

À propos de la lecture optique de marques (fonction de LOM)	104
À propos de la lecture optique de marques et des alimenteurs pour LOM	105
À propos des types de LOM	106
À propos des marques de LOM	107
Spécifications de LOM	112
Position standard des marques de LOM - diagramme	113

7 - Lecture de codes à barres

À propos de la lecture de codes à barres	120
À propos des données des codes à barres 2D	122
Spécifications de la lecture de codes à barres	125
À propos du positionnement des codes à barres	127
Ajustement de la caméra de codes à barres	130
Messages d'erreur de lecture de codes à barres	131

8 - Reprise après erreur et élimination des bourrages papier

Tâches d'assemblage - reprise en cas d'erreur	134
Alimenteur vide - reprise après erreur	135
Message de LOM - reprise après erreur	136
Élimination des bourrages papier	137
Élimination des bourrages papier dans l'alimenteur de feuilles	138
Élimination des bourrages papier sur les plateaux de pliage	141
Élimination des bourrages papier sur les plateaux à encarts	144
Élimination des bourrages papier sur le chariot	147
Élimination des bourrages papier dans la zone d'alimentation d'enveloppes	150

Élimination des bourrages papier dans la zone de sortie d'enveloppes	153
Élimination des bourrages papier dans les zones d'insertion et de cachetage d'enveloppes	156
Élimination des bourrages papier dans la zone d'assemblage	159

9 - Rapports

À propos des rapports	164
Génération de rapports de tâches de lecture optique	165
Génération de rapports de productivité liée à des tâches	167

10 - Dépannage

Dépannage de l'écran tactile et des problèmes de l'inséreuse	170
Dépannage des problèmes liés aux enveloppes	172
Dépannage des problèmes liés aux feuilles	173
Dépannage des problèmes liés aux encarts	174
Dépannage des problèmes de détection de doubles	175
Messages d'erreur	176

11 - Caractéristiques techniques

Spécifications relatives aux documents	182
Caractéristiques techniques de l'inséreuse	188

1 - Sécurité

Dans cette section

Information sur la sécurité	2
Autocollants et messages d'avertissement	5

Information sur la sécurité

Prenez les précautions suivantes lors de l'utilisation de votre système d'insertion :

Sécurité électrique générale

- Placez le système à proximité d'une prise de courant murale facilement accessible.
- Placez le système dans un endroit dégagé afin d'assurer une ventilation correcte et d'en faciliter l'entretien.
- Utilisez l'adaptateur d'alimentation c.a. fourni avec cet appareil. L'utilisation d'un adaptateur d'alimentation c.a. tiers risque d'endommager l'appareil.
- Branchez l'adaptateur électrique directement à une prise murale correctement mise à la terre, facilement accessible et proche de l'équipement. Une mise à la terre incorrecte de l'appareil risque d'entraîner des blessures graves ou un incendie.
- La principale manière de débrancher l'appareil de l'alimentation électrique est à partir de l'adaptateur d'alimentation c.a. (cordon d'alimentation).
- ÉVITEZ d'utiliser une prise commandée par un interrupteur mural et veillez à ce qu'elle ne soit pas utilisée par d'autres appareils.
- ÉVITEZ de brancher un adaptateur au cordon d'alimentation ou à la prise murale.
- ÉVITEZ d'enlever la broche de mise à la terre du cordon d'alimentation.
- ÉVITEZ de faire passer le cordon d'alimentation sur des bords saillants ou de le coincer derrière du mobilier. Vérifiez qu'aucune traction n'est exercée sur le cordon d'alimentation.
- Si l'appareil vient à être endommagé, débranchez-le de la prise murale.

Utilisation

- Seul du personnel formé est autorisé à utiliser cet équipement. La formation doit porter sur l'utilisation dans des conditions normales ainsi que dans des situations d'urgence.
- Lisez toutes les instructions fournies avant d'utiliser l'équipement.
- Utilisez cet équipement uniquement pour l'usage prévu.
- Tenez doigts, vêtements amples, bijoux, cheveux longs et cravates loin de toutes les pièces en mouvement de l'appareil.

- Évitez de toucher les pièces en mouvement ou les documents pendant le fonctionnement de l'appareil. Avant d'éliminer un bourrage, assurez-vous que les mécanismes de l'appareil sont complètement arrêtés.
- Retirez les documents responsables du bourrage doucement et avec précaution.
- **NE RETIREZ PAS** les couvercles et les panneaux. Les couvercles et les panneaux couvrent des pièces dangereuses auxquelles seul un technicien formé peut accéder.
- **NE POSEZ PAS** de bougie, cigarette, cigare ou tout autre objet allumé sur le système.
- Pour éviter toute surchauffe de l'appareil, les orifices de ventilation ne doivent en aucun cas être obstrués.
- Appliquez toujours les normes de santé et de sécurité propres à votre activité sur votre lieu de travail.
- Avant toute utilisation de l'inséreuse principale avec cet appareil, assurez-vous que celle-ci est correctement préparée et que les autres membres du personnel présents dans la zone se tiennent à l'écart de l'inséreuse.
- Signalez immédiatement au service après-vente tout composant endommagé ou hors service pouvant compromettre la sécurité de l'appareil.

Entretien

- Effectuez un entretien régulier de l'appareil afin qu'il fonctionne toujours à son meilleur niveau de rendement. L'absence d'entretien régulier peut provoquer un mauvais fonctionnement de l'appareil.
- Utilisez uniquement des fournitures approuvées.
- Afin de réduire les risques d'incendie ou de choc électrique, **NE RETIREZ PAS** les couvercles et les panneaux et **NE DÉMONTÉZ PAS** le panneau de commande ni sa base. Ce compartiment contient des pièces dangereuses.
- L'entreposage et l'utilisation inappropriés de dépoussiéreurs en aérosol ou de dépoussiéreurs en aérosol inflammables risquent de provoquer une explosion pouvant causer des blessures et/ou des dommages matériels. Lisez toujours les instructions et les consignes de sécurité indiquées sur l'étiquette de la bombe aérosol.

- Communiquez avec le fournisseur de votre système en ce qui a trait aux éléments suivants :
 - fournitures
 - fiches de données de sécurité
 - endommagement de l'appareil

Si votre empileur est muni d'un adaptateur d'alimentation c.a.

- Utilisez l'adaptateur d'alimentation c.a. fourni avec l'appareil. L'utilisation d'un adaptateur tiers risquerait d'endommager l'appareil.
- Pour éviter un choc électrique, branchez le cordon d'alimentation de l'adaptateur d'alimentation c.a. à une prise murale mise à la terre.
- **ÉVITEZ** de mettre le cordon d'alimentation de l'adaptateur d'alimentation c.a. sur des arêtes coupantes ou de le coincer entre deux meubles. Vérifiez qu'aucune traction n'est exercée sur le cordon d'alimentation.

Autocollants et messages d'avertissement

Pitney Bowes décline toute responsabilité en cas de dommage matériel ou de blessure corporelle résultant d'une négligence dans la mise en œuvre des précautions relatives à la manipulation, l'utilisation ou la réparation, même si elles ne sont pas expressément décrites dans cette notice d'instructions.



Attention!

Le mouvement des mécanismes peut entraîner des blessures. Tenir mains, cheveux longs, cravates, bijoux et vêtements amples à l'écart des pièces en mouvement.

Cette page a été laissée vide intentionnellement.

2 - Aperçu du produit

Dans cette section

Aperçu du produit	8
Inséreuse Relay - aperçu des composants	10

Aperçu du produit

Cette section propose un aperçu des composants matériels et fonctions des trois modèles d'inséreuse Relay 2500, Relay 3500 et Relay 4500.

Tous les appareils Relay disposent d'un dispositif d'assemblage prépliage. (Ce module est situé sous le couvercle de l'appareil). La fonction d'assemblage prépliage permet de rassembler les pièces de courrier avant de les plier en une seule opération. La fonction fonctionne de la même manière dans le cas de tous les types de pliage.

Comparaison des modèles Relay - composants

Composants	Relay 2500	Relay 3500	Relay 4500
Alimenteur de feuilles	1	2	2
Alimenteur d'enveloppes	Plateau d'empilage en décalé (1)	Plateau d'empilage en décalé (1)	Élévateur (1)
Alimenteur d'encarts	1	1	1
Écran tactile d'opérateur intégré*	oui	oui	oui

* L'écran tactile dispose de la fonction Wi-Fi. Il incombe aux clients qui choisissent d'utiliser cette connexion réseau de s'assurer que les réglages sont conformes aux normes de leur service des TI.

Fonctions des produits

Les appareils Relay de modèles 2500, 3500 et 4500 disposent toutes ces fonctions et options.

- Assemblage prépliage (module situé sur le dessus de l'appareil, sous le couvercle)
- Lecture de codes à barres 2D (*en option*)
- LOM (lecture optique de marques) (*en option*)
- Cachetage - mode de cachetage sûr (permet le cachetage complet des enveloppes) et mode sans cachetage
- Options de pliage - pliages simple, en C, en Z et double
- Option de pliage seulement (pliage sans insertion)
- Séparation entièrement automatique des documents sur les alimenteurs de feuilles
- Réglage entièrement automatique des plateaux de pliage
- Séparation entièrement automatique des enveloppes
- Détection de doubles entièrement automatique (si l'option est sélectionnée)
- Insertion semi-automatique (avec alimentation manuelle) d'assemblages simples et multiples
- Fonction de rappel de tâche

Inséreuse Relay - aperçu des composants

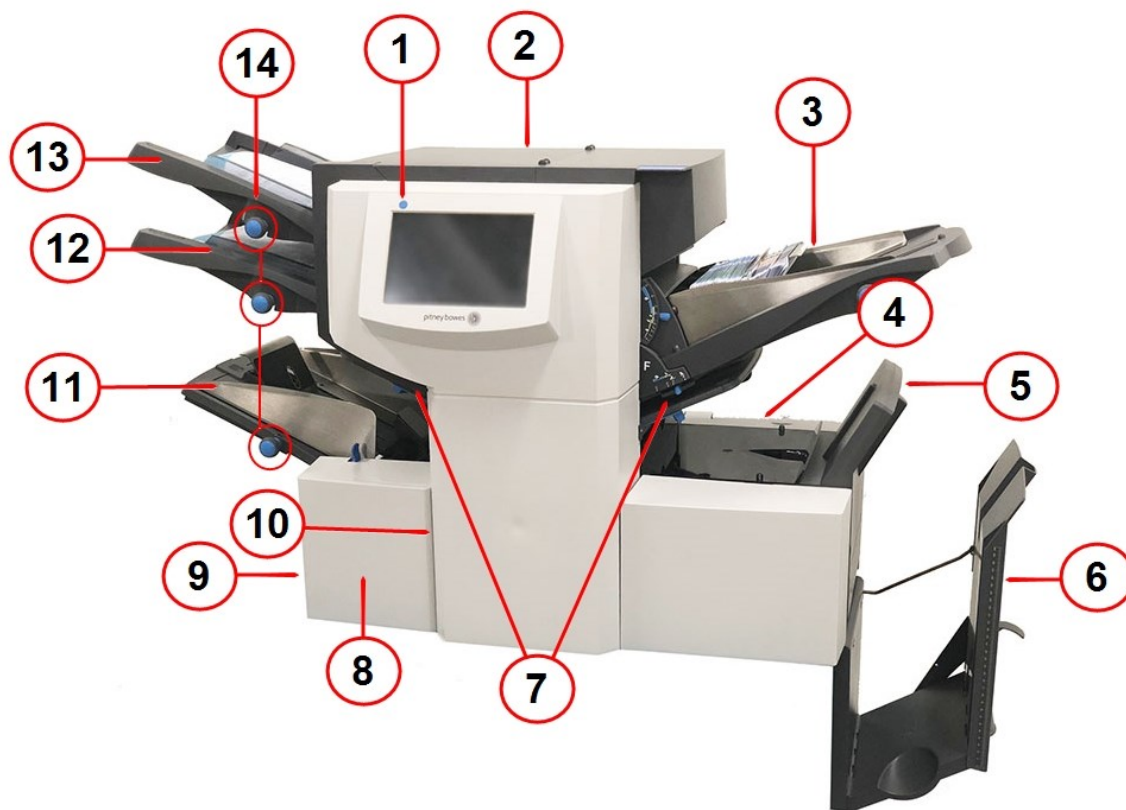

Inséreuse Relay 3500 (sur l'appareil Relay 4500, l'interrupteur et les boutons de réglage sont situés sur le panneau avant)

Élément	Description	Élément	Description
1	Interrupteur de l'écran tactile	8	Molette d'avancement manuel*
2	Zone d'assemblage*	9	Interrupteur*
3	Alimenteur d'encarts	10	Échelle de mesure*
4	Réservoir de solution de cachetage**	11	Alimenteur d'enveloppes
5	Dispositif de retournement d'enveloppes	12	Alimenteur de feuilles 2
6	Empileur standard***	13	Alimenteur de feuilles 1
7	Plateaux de pliage 1 et 2	14	Molettes de réglage des guides latéraux

* Invisible sur cette image

** Situé derrière l'inséreuse

*** Empileur vertical électrique pour inséreuse de documents (EVEID) disponible en option

Description des composants

- **Interrupteur de l'écran tactile** - Allume l'écran tactile servant d'interface intégrée pour la saisie de commandes, la configuration de tâches et la modification des réglages. Les icônes à l'écran affichent la situation relative au système.
- **Zone d'assemblage** - Assemble le jeu de documents à assembler avant le pliage.
- **Alimenteur d'encarts** - Ajoute des encarts dans votre enveloppe. Les documents alimentés à partir de cet alimenteur ne peuvent pas être pliés par l'inséreuse; particulièrement adapté au chargement d'encarts prépliés ou plus épais.
- **Réservoir de solution de cachetage** - Alimente le dispositif de cachetage en solution de cachetage; situé derrière l'inséreuse, du côté droit, sous un panneau à charnière marqué d'une icône de solution de cachetage.
- **Dispositif de retournement d'enveloppes** – Achemine l'enveloppe jusqu'à l'empileur, recto vers le haut.

- **Empileur standard** — Empileur standard situé à la sortie de l'inséreuse pour recueillir les pièces de courrier terminées. Ce dispositif peut être verrouillé contre l'inséreuse lorsqu'il n'est pas utilisé. Un empileur électrique est offert en option afin de permettre une plus grande capacité d'empilage que l'empileur standard.
- **Plateaux de pliage 1 et 2** — Plient de la manière souhaitée les documents chargés dans les alimenteurs de feuilles; les plateaux de pliage se règlent automatiquement à partir de l'écran tactile.
- **Molette d'avancement manuel** — Permet de tourner les mécanismes de l'inséreuse manuellement afin d'aider à dégager les bourrages; située sous un panneau situé dans la partie inférieure gauche avant de l'inséreuse.
- **Interrupteur** — Permet d'allumer et d'éteindre l'inséreuse. *(Situé sur le panneau avant de l'appareil 4500.)*
- **Échelle de mesure** — Aide à mesurer les documents et enveloppes; située du côté gauche de l'inséreuse, près des alimenteurs.
- **Alimenteur d'enveloppes** — Achemine les enveloppes jusqu'à la zone d'insertion, où elles reçoivent les documents demandés par les autres alimenteurs.
- **Alimenteur de feuilles 2** — Charge les documents à plier. Ses fonctions sont semblables à celles de l'alimenteur de feuilles 1, mais il n'offre PAS d'option d'alimentation manuelle.
- **Alimenteur de feuilles 1** — Cet alimenteur est prévu pour l'alimentation de documents à plier.
- **Molette de réglage des guides latéraux** — Permet de régler les guides latéraux de l'alimenteur d'enveloppes. *(Situé sur le panneau avant de l'appareil 4500.)*

Empileur vertical électrique en option pour inséreuse de documents (EVEID)

Certaines inséreuses Relay peuvent être équipées d'un empileur vertical électrique en option fixé à la sortie de l'inséreuse. Les enveloppes sont empilées l'une sur l'autre; la dernière enveloppe sortie de l'inséreuse se trouve au bas de la pile. Cela permet de garder les pièces de courrier dans le même ordre dans lequel elles ont été traitées.



Cette page a été laissée vide intentionnellement.

3 - Utilisation de l'écran tactile

Dans cette section

Activation de l'écran tactile	16
Navigation sur l'écran tactile	17
Utilisation du clavier de l'écran tactile	22
Changement de la langue d'affichage de l'écran tactile	23
Connexion	24
Gestion des noms d'utilisateurs et des mots de passe	25
Modification du nom d'une tâche existante	28

Activation de l'écran tactile

Assurez-vous que l'inséreuse est sous tension avant d'activer l'écran tactile.

1. **L'interrupteur** est situé dans le coin supérieur gauche de l'écran tactile. Appuyez sur l'interrupteur et maintenez-le enfoncé pendant quelques secondes pour allumer/éteindre l'écran tactile.



Interrupteur

REMARQUE : Si l'écran tactile est en mode Veille, appuyez légèrement sur l'interrupteur.

Navigation sur l'écran tactile

L'écran tactile vous permet de configurer et d'exécuter des tâches. Cette section offre un aperçu des éléments de l'écran tactile principal.

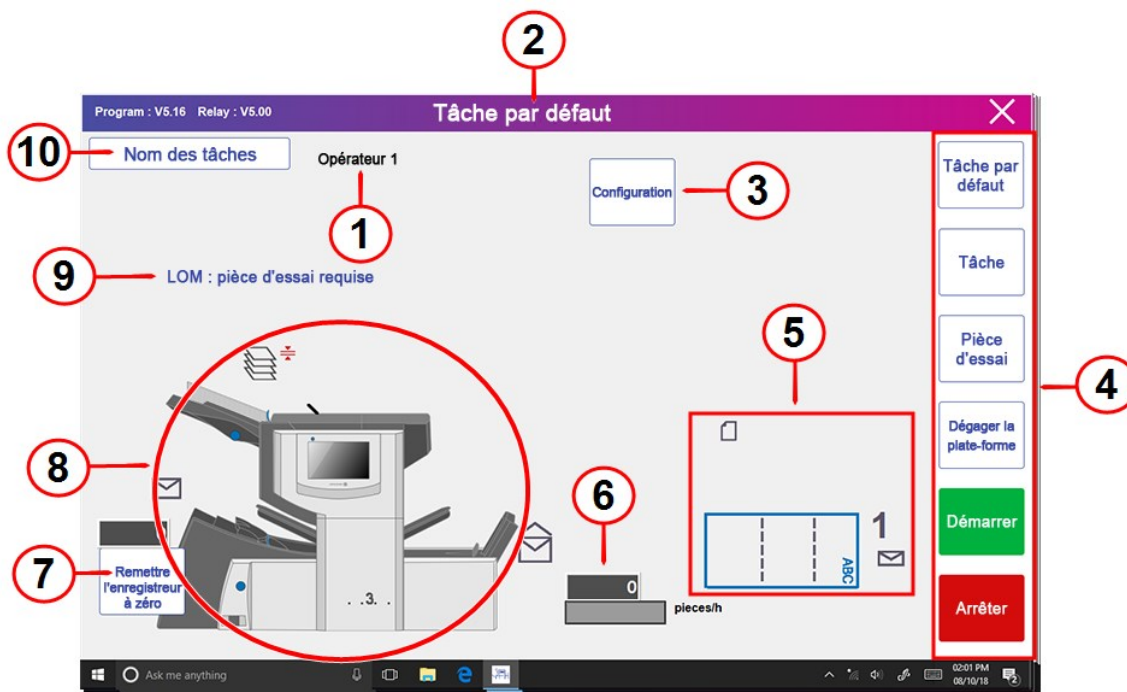

Écran tactile intégré

Élément	Description	Élément	Description
1	Nom de l'opérateur	6	Indicateur de débit
2	Nom de la tâche	7	Remise à zéro de l'enregistreur
3	Bouton Configuration	8	Modèle d'inséreuse
4	Menu	9	Options de tâche et messages système
5	Zone papier	10	Bouton Nom des tâches

Description de l'écran tactile

- **Nom de l'opérateur** - Opérateur connecté
- **Nom de la tâche** - Affiche le nom de la tâche
- **Configuration** — Appuyez sur cette touche pour accéder au mode Configuration et programmer des tâches ou modifier les options des tâches existantes
- **Menu** - Ensemble de boutons permettant de sélectionner des tâches, traiter une pièce d'essai, démarrer ou arrêter l'inséreuse, dégager la plate-forme
- **Zone de configuration de documents** - Utilisez les icônes et les nombres pour faire afficher les détails des documents utilisés : taille du papier, pli(s) configuré(s) pour l'alimenteur de feuilles, profondeur d'enveloppe et orientation de l'adresse

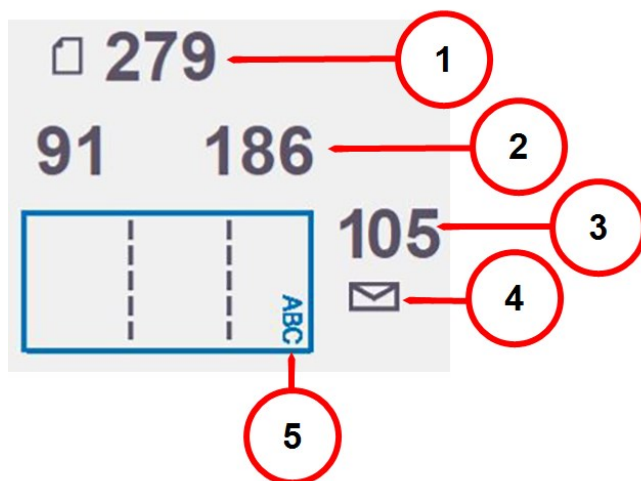







Élément	Description	Élément	Description
1	Longueur du papier (mm)	4	Enveloppe fermée ou ouverte
2	Lignes de pliage (mm)	5	Orientation du papier
3	Profondeur de l'enveloppe (mm)		



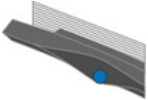
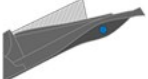
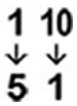

- **Indicateur de débit** - Nombre de pièces de courrier traitées à l'heure
- **Remettre l'enregistreur à zéro** - Appuyez sur ce bouton pour remettre le compteur d'articles à zéro. Le nombre affiché par le compteur augmente pour chaque pièce de courrier terminée sortant de l'appareil
- **Modèle d'inséreuse** - Représentation visuelle de l'inséreuse

- **Options de tâche et messages système** - Affiche les options de la tâche et les erreurs ou messages système
- **Nom de la tâche** - Appuyez sur ce bouton pour accéder à l'écran de modification du nom de la tâche

Icônes de l'écran tactile

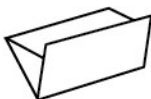
Ces icônes s'affichent pour vous guider à travers les étapes de configuration et d'exécution d'une tâche. Ils indiquent les spécifications des enveloppes, les types de pliage, les situations et messages système, les bourrages papier, ainsi que d'autres réglages de tâche.

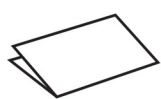
Icône	Description
	Indique que la détection de doubles est activée (<i>le détecteur de doubles arrête l'inséreuse si deux feuilles ou plus sont alimentées simultanément</i>)
	Indique que l'alimentation manuelle est activée (<i>l'icône s'affiche à côté de l'alimenteur défini pour l'alimentation manuelle</i>)
	Indique qu'un alimenteur de feuilles est en cours d'utilisation (<i>l'icône ne s'affiche pas si l'alimenteur n'est pas en cours d'utilisation</i>)
	Indique qu'un alimenteur d'encarts est en cours d'utilisation (<i>l'icône ne s'affiche pas si l'alimenteur n'est pas en cours d'utilisation</i>)
	Indique l'ordre et la quantité de feuilles - l'ordre des feuilles dans l'alimenteur et le nombre de feuilles assemblées à partir de cet alimenteur
	Cette icône s'affiche à côté du réglage que vous êtes en train de programmer ou de modifier, pour vous guider à travers le processus de configuration
	Clignote lorsque le réservoir de solution de cachetage doit être rempli
	Indique que le dispositif de cachetage est désactivé (les enveloppes ne sont pas cachetées)
	Indique que le dispositif de cachetage est activé (les enveloppes sont automatiquement cachetées)

Icône	Description
	Indique qu'il n'y a aucune feuille principale portant l'adresse
	Indique que la feuille principale portant l'adresse est sur le dessus, recto vers le haut
	Indique que la feuille principale portant l'adresse est en dessous, recto vers le bas
	Indique qu'un pliage en C est sélectionné
	Indique qu'un pliage en Z est sélectionné
	Indique qu'un pliage double est sélectionné
	Indique qu'un pliage simple est sélectionné
	Un symbole d'avertissement s'affiche à côté du modèle d'inséreuse pour indiquer un bourrage papier. La position du symbole indique l'endroit du bourrage.

Utilisation du clavier de l'écran tactile

Ouverture du clavier

- Le clavier s'ouvre automatiquement lorsque vous appuyez sur un champ de texte pour y entrer du texte.

Fermeture du clavier

- Le clavier se ferme lorsque vous appuyez sur la touche fléchée **Entrée** du clavier.



Changement de la langue d'affichage de l'écran tactile

Vous pouvez changer la langue d'affichage de l'écran tactile et sélectionner une langue autre que l'anglais.

1. Appuyez deux fois sur l'icône **d'inséreuse** affichée sur le bureau de l'écran tactile.
2. Lorsque la liste des opérateurs s'affiche, appuyez sur la **coche**.
3. **Sélectionnez** Langue > Programmation **dans la barre de menu principal**. L'écran qui s'ouvre affiche les drapeaux des pays associés aux langues offertes.
4. Appuyez sur le drapeau correspondant à la langue que vous souhaitez faire afficher sur l'écran tactile. L'écran de drapeaux se ferme automatiquement et la nouvelle langue s'affiche.
5. Appuyez sur la **coche**.
6. Connectez-vous en entrant votre mot de passe ou appuyez sur **X** pour quitter.

Connexion

1. Appuyez deux fois sur l'icône **d'inséreuse** affichée sur le bureau de l'écran tactile.
2. Lorsque la boîte de dialogue Liste des opérateurs s'ouvre, mettez un opérateur en surbrillance et appuyez sur la **coche**.
3. Appuyez sur le champ **Mot de passe**. Lorsque le clavier apparaît, entrez le code dans le champ correspondant.
4. Appuyez sur la **coche** pour vous connecter.

Gestion des noms d'utilisateurs et des mots de passe

Le système Relay est fourni avec des noms d'utilisateurs et des mots de passe d'opérateurs par défaut. Vous pouvez modifier ces noms d'utilisateurs et mots de passe par défaut afin que ceux-ci soient propres à chaque opérateur. L'écran tactile permet de programmer un maximum de 10 opérateurs.

Noms d'utilisateurs et mots de passe d'opérateurs par défaut

Reportez-vous à ces noms d'utilisateurs et mots de passe si vous souhaitez les modifier dans votre système.

Noms d'utilisateurs d'opérateurs par défaut

Nom d'utilisateur	Mot de passe	Nom d'utilisateur	Mot de passe
Opérateur 1	MDP1	Opérateur 6	MDP6
Opérateur 2	MDP2	Opérateur 7	MDP7
Opérateur 3	MDP3	Opérateur 8	MDP8
Opérateur 4	MDP4	Opérateur 9	MDP9
Opérateur 5	MDP5	Opérateur 10	MDP10

REMARQUE : Le code du superviseur est 71.

Création de noms d'utilisateurs d'opérateurs (modification des noms d'utilisateurs par défaut)

Vous pouvez modifier un nom d'utilisateur d'opérateur par défaut afin de le personnaliser pour vos utilisateurs.

1. Appuyez deux fois sur l'icône **d'inséreuse** affichée sur le bureau de l'écran tactile.
2. Lorsque la liste des opérateurs apparaît, mettez un opérateur par défaut à renommer en surbrillance (Opérateur 1 à Opérateur 10).
3. Appuyez sur la **coche**.

4. Appuyez sur le champ **Mot de passe**. Lorsque le clavier apparaît, entrez le code du superviseur (71) ou de l'opérateur par défaut dans le champ correspondant.
5. Sélectionnez **Fichier > Opérateurs > Modifier** dans la barre de menu principal.
6. Appuyez sur le champ **Nouveau nom** et entrez un nouveau nom d'opérateur sur le clavier de l'écran tactile.
7. Appuyez sur la **coche** pour vous connecter ou sur **X** pour quitter.

Modification des mots de passe d'opérateurs

1. Appuyez deux fois sur l'icône **d'inséreuse** affichée sur le bureau de l'écran tactile.
2. Lorsque la boîte de dialogue Liste des opérateurs s'ouvre, mettez un opérateur en surbrillance et appuyez sur la **coche**.
3. Appuyez sur le champ **Mot de passe**. Lorsque le clavier apparaît, entrez le code actuel de l'opérateur dans le champ correspondant. (*N'APPUYEZ PAS sur la coche.*)
4. Sélectionnez **Fichier > Mot de passe > Modifier** dans la barre de menu principal.
5. Appuyez sur le champ **Nouveau mot de passe** et entrez le nouveau mot de passe.
6. Appuyez sur le champ **Confirmer** et entrez à nouveau le nouveau mot de passe.
7. Appuyez sur la **coche** pour accepter le mot de passe.
8. Appuyez sur la **coche** pour vous connecter ou sur **X** pour quitter.

Récupération de mot de passe d'opérateur perdu

Cette opération relève généralement d'un superviseur.

1. Appuyez deux fois sur l'icône **d'inséreuse** affichée sur le bureau de l'écran tactile.
2. Lorsque la boîte de dialogue Liste des opérateurs s'ouvre, sélectionnez l'opérateur lié au mot de passe perdu et appuyez sur la **coche**.
3. Appuyez sur le champ **Mot de passe**. Lorsque le clavier apparaît, entrez le code du superviseur (71) dans le champ correspondant. (*N'APPUYEZ PAS sur la coche.*)
4. Sélectionnez **Fichier > Mot de passe > Modifier** dans la barre de menu principal. Le mot de passe récupéré s'affiche dans la boîte de dialogue. (*Notez le mot de passe à des fins de consultation ultérieure.*)

5. Appuyez sur **OK** pour fermer la boîte de dialogue.
6. Entrez le mot de passe récupéré dans le champ **Mot de passe**.
7. Appuyez sur la **coche** pour vous connecter ou sur **X** pour quitter.

Modification du nom d'une tâche existante

Vous pouvez attribuer un nouveau nom à une tâche déjà existante.

1. Appuyez deux fois sur l'icône **d'inséreuse** affichée sur le bureau de l'écran tactile.
2. Lorsque la liste des opérateurs apparaît, mettez un opérateur par défaut à renommer en surbrillance (Opérateur 1 à Opérateur 10).
3. Appuyez sur la **coche**.
4. Appuyez sur le champ **Mot de passe**. Lorsque le clavier apparaît, entrez le code du superviseur (71) ou de l'opérateur par défaut dans le champ correspondant.
5. Appuyez sur la **coche**.
6. Appuyez sur le bouton **Nom des tâches**.
7. Lorsque la liste des noms des tâches s'ouvre, mettez une application en surbrillance et appuyez sur **Modifier**.
8. Appuyez sur le champ **Nouveau nom de la tâche** et entrez le nouveau nom de la tâche.
9. Appuyez sur la **coche** pour accepter le nouveau nom de tâche.
10. Appuyez sur la **coche** pour vous connecter ou sur **X** pour fermer la fenêtre de noms de tâches.

4 - Programmation d'une tâche

Dans cette section

Programmation d'une tâche de lecture optique	31
Lancement de la configuration d'une tâche	32
Sélection d'une tâche	33
Activation de la lecture optique (LOM ou lecture de codes à barres)	34
Réglage du type de pliage	35
Définition de l'alimenteur de feuilles principal pour lecture optique	37
Réglage du second alimenteur de feuilles (supplémentaire)	38
Réglage de l'alimenteur d'encarts	39
Réglage du dispositif de cachetage	40
Réglage de la longueur du papier	41
Réglage du pli A	42
Réglage du pli B	43
Réglage de la profondeur d'enveloppe	44
Réglage de l'arrêt d'enveloppe	45
Réglage du compteur de lots	46
Confirmation de la configuration d'une tâche	47
Traitement d'une pièce d'essai	48
Programmation d'une tâche sans lecture optique	51
Lancement de la configuration d'une tâche	52
Sélection d'une tâche	53
Désactivation de la lecture optique	54
Réglage du type de pliage	55
Réglage des options d'assemblage	57
Réglage de l'alimenteur de feuilles principal	58

Réglage du second alimenteur de feuilles (supplémentaire)	60
Réglage de l'alimenteur d'encarts	61
Réglage du mode – insertion ou pliage seulement	62
Réglage du dispositif de cachetage	63
Réglage de la longueur du papier	64
Réglage du pli A	65
Réglage du pli B	66
Réglage de la profondeur d'enveloppe	67
Réglage de l'arrêt d'enveloppe	68
Réglage du compteur de lots	69
Confirmation de la configuration d'une tâche	70
Traitement d'une pièce d'essai	71
Modification d'une tâche existante	74
Suppression d'une tâche	75

Programmation d'une tâche de lecture optique

Suivez les étapes ci-dessous pour programmer une tâche de **lecture optique**. À mesure que vous parcourez les différents réglages de tâche, une icône **d'étoile** s'affiche à côté de la section que vous programmez pour vous guider tout au long du processus.

- *Connexion*
- *Lancement de la configuration d'une tâche*
- *Sélection d'une tâche*
- *Activation de la lecture optique (LOM activée ou désactivée)*
- *Réglage du type de pliage*
- *Réglage du principal alimenteur de feuilles pour lecture optique*
- *Réglage du second alimenteur de feuilles*
- *Réglage de l'alimenteur d'encarts*
- *Réglage du dispositif de cachetage*
- *Réglage de la longueur du papier*
- *Réglage du pli A*
- *Réglage du pli B*
- *Réglage de la profondeur d'enveloppe*
- *Réglage de l'arrêt de l'enveloppe*
- *Réglage du compteur de lots*
- *Confirmation des réglages de la tâche*
- *Traitement d'une pièce d'essai*

Lancement de la configuration d'une tâche

1. *Connectez-vous.*
2. À partir de l'écran principal, appuyez sur le bouton **Configuration**. Le champ **Entrer le code d'accès** : s'affiche sur le modèle d'inséreuse et le pavé numérique apparaît sur l'écran tactile.
3. À l'aide du pavé numérique, entrez le code du superviseur (71) et appuyez sur la touche **Entrée**. Le champ **Entrer le code d'accès** : compte vers le haut ou le bas pour afficher le code entré.

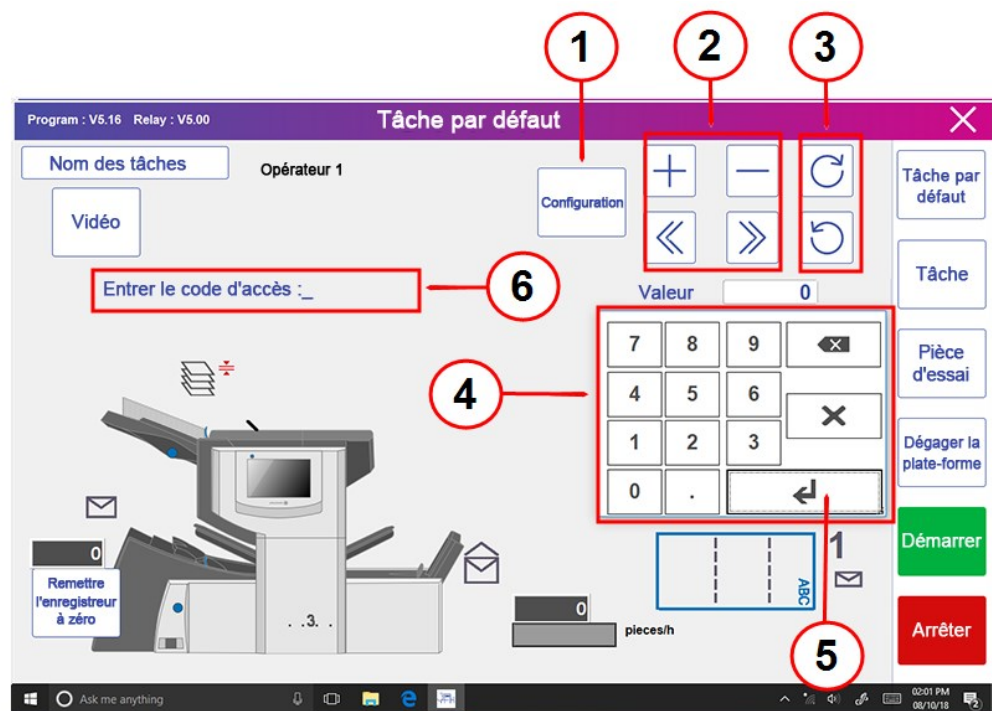

Élément	Description	Élément	Description
1	Bouton Configuration	4	Pavé numérique
2	Options et réglages de tâches	5	Touche Entrée
3	Boutons de défilement rapide*	6	Champ Entrer le code d'accès

* Ces touches servent d'avance rapide pour apporter des modifications importantes aux réglages de tâches.

4. Appuyez sur >> pour accepter le code d'accès et passer à la prochaine étape de réglage.

Sélection d'une tâche

Vous pouvez sélectionner une tâche déjà existante et en modifier les réglages pour qu'ils conviennent à une nouvelle tâche.

1. Appuyez sur les boutons + et – pour parcourir les différentes tâches; mettez la tâche souhaitée en surbrillance. (Le nom de tâche affiché dans la bannière de l'écran change pour afficher la tâche en cours.)
2. Appuyez sur >> pour accepter la tâche et passer à la première option de réglage.

REMARQUE : Si vous utilisez une tâche déjà existante, les anciens réglages seront remplacés par les nouveaux paramètres sélectionnés.

Activation de la lecture optique (LOM ou lecture de codes à barres)

1. Pour définir les options de lecture optique, appuyez sur les boutons + et –, puis sélectionnez l'option que vous souhaitez utiliser pour la tâche.

Réglages de LOM et de lecture de codes à barres

Paramètre	Description de la lecture optique
LOM désactivée	- Lecture optique de marques désactivée.
LOM activée	- Lecture optique de marques - Positionnement standard de marque pour LOM
LOM + séquence	- Lecture optique de marques - Vérification de l'ordre des feuilles par test de bouclage - Positionnement standard de marque pour LOM
LOM + alimentation sélective	- Lecture optique de marques + alimentation sélective / mise en lot automatique - Positionnement standard de marque pour LOM
LOM + alimentation sélective + séquence	- Lecture optique de marques + alimentation sélective / mise en lot automatique - Vérification de l'ordre des feuilles par test de bouclage OU code à barres - Positionnement standard de marque pour LOM
Lecture de codes à barres 2D activée	- Lecture de codes à barres 2D activée

2. Appuyez sur le bouton >> pour accepter la sélection et passer à la prochaine étape de réglage.

Réglage du type de pliage

1. Appuyez sur les boutons + et – pour parcourir les différents types de pliage.

Types de pliage

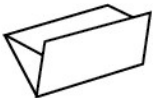
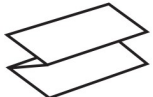
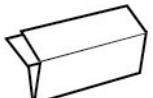
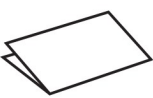
Pliage	Description
	Pliage en C
	Pliage en Z
	Pliage double
	Pliage simple

2. Appuyez sur le bouton >> pour accepter le type de pliage et passer à la prochaine étape de réglage.

Orientation du papier

Selon le type de pliage sélectionné, l'écran indique l'orientation du papier pour le chargement dans les alimenteurs.



Recto vers le haut / haut de page en premier





Recto vers le bas / bas de page en premier

Définition de l'alimenteur de feuilles principal pour lecture optique

L'alimenteur de feuilles principal est défini automatiquement en fonction du type de pliage sélectionné.

- **Pliage en C et pliage double** - L'alimenteur de feuilles 1 est défini comme alimenteur de feuilles principal
- **Pliage en Z et pliage simple** - L'alimenteur de feuilles 2 est défini comme alimenteur de feuilles principal

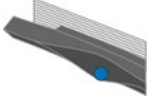
1. Appuyez sur les boutons + et – pour parcourir les différentes options.

Icône	Option	Description
	Alimenteur activé	Alimenteur activé
	Détection de doubles	La fonction de détection de doubles de l'alimenteur est activée. <i>(Le détecteur de doubles arrête l'inséreuse si deux feuilles ou plus sont alimentées simultanément)</i>
	AS (alimentation sélective)	Alimentation sélective activée. <i>(La fonction d'alimentation sélective commande à un alimenteur en particulier d'alimenter une feuille supplémentaire par enveloppe.)</i>



REMARQUE : Si aucune icône d'alimenteur n'est affichée, l'alimenteur n'est pas activé pour cette tâche.

2. Appuyez sur le bouton >> pour accepter l'option et passer à la prochaine étape de réglage.

Réglage du second alimenteur de feuilles (supplémentaire)

Réglage des options du second alimenteur de feuilles principal, qui est muni d'un capteur

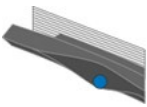
1. Appuyez sur les boutons + et – pour parcourir les différentes options.

Icône	Option	Description
	Alimenteur activé	Alimenteur activé
	Détection de doubles	La fonction de détection de doubles de l'alimenteur est activée. <i>(Le détecteur de doubles arrête l'inséreuse si deux feuilles ou plus sont alimentées simultanément)</i>
	Alimentation sélective	Alimentation sélective activée. <i>(La fonction d'alimentation sélective commande à un alimenteur en particulier d'alimenter une feuille supplémentaire par enveloppe.)</i>



REMARQUE : Si aucune icône d'alimenteur n'est affichée, l'alimenteur n'est pas activé pour cette tâche.

2. Appuyez sur le bouton >> pour accepter les options et passer à la prochaine étape de réglage.

Réglage de l'alimenteur d'encarts

Indiquez si vous voulez utiliser l'alimenteur d'encarts et le type d'utilisation souhaitée. Définissez les options nécessaires.

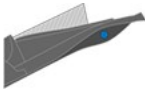
1. Appuyez sur les boutons + et – pour parcourir les différentes options.

Icône	Option	Description
	Alimenteur activé	L'alimenteur est activé.
	Détection de doubles activée	La fonction de détection de doubles de l'alimenteur est activée. <i>(Le détecteur de doubles arrête l'inséreuse si deux feuilles ou plus sont alimentées simultanément)</i>
	Alimentation sélective activée	La fonction d'alimentation sélective est activée. <i>(La fonction d'alimentation sélective commande à un alimenteur en particulier d'alimenter une feuille supplémentaire par enveloppe.)</i>



REMARQUE : Si aucune icône d'alimenteur n'est affichée, l'alimenteur n'est pas activé pour cette tâche.

2. Appuyez sur le bouton >> pour accepter l'option et passer à la prochaine étape de réglage.

Réglage du dispositif de cachetage

Décidez si vous souhaitez cacheter des enveloppes, puis réglez le dispositif de cachetage.

1. Appuyez sur les boutons **+** et **–** pour **activer** ou **désactiver** l'option de cachetage.

Icône	Option	Description
	Activé	Active le dispositif de cachetage pour le cachetage automatique des enveloppes. Assurez-vous que le réservoir du dispositif de cachetage est rempli de solution E-Z Seal ^{MC} .
	Désactivé	Désactive le dispositif de cachetage. Les enveloppes seront éjectées sans être cachetées.

2. Appuyez sur le bouton **>>** pour accepter l'option et passer à la prochaine étape de réglage.

Réglage de la longueur du papier

1. Utilisez l'échelle située sur le côté du panneau du compartiment de l'inséreuse pour mesurer le papier.



- **Format 8½ x 11 po** - 279 mm (11 po)
 - **Format A4** - 297 mm
2. Appuyez sur les boutons + et - pour parcourir les différentes longueurs de papier (affichées en mm).
 3. Appuyez sur le bouton >> pour accepter la longueur de papier et passer à la prochaine étape de réglage.

Réglage du pli A

L'inséreuse suggère la taille appropriée du premier volet en fonction des réglages de type de pliage et de longueur de papier précédemment sélectionnés. Ce réglage est généralement suffisant.

Si vous souhaitez conserver ce réglage :

1. Appuyez sur le bouton >> pour accepter l'option et passer à la prochaine étape de réglage.

Si vous souhaitez modifier le réglage :

1. Pour modifier les réglages par défaut, appuyez sur les boutons + et – jusqu'à ce que la distance jusqu'au pli désirée s'affiche à l'écran.

REMARQUE : L'inséreuse limite automatiquement vos options aux spécifications offertes sur votre inséreuse. (Lorsque vous modifiez la distance jusqu'au pli A, la distance jusqu'au pli B change automatiquement pour convenir à la longueur de papier et aux caractéristiques techniques de l'inséreuse.)

2. Appuyez sur le bouton >> pour accepter la valeur de pliage et passer à la prochaine étape de réglage.

Réglage du pli B

Comme dans le cas du pli A, l'inséreuse suggère la distance appropriée jusqu'au pli B.

Si vous souhaitez conserver ce réglage :

1. Appuyez sur le bouton >> pour accepter l'option et passer à la prochaine étape de réglage.

Si vous souhaitez modifier le réglage :

1. Appuyez sur les boutons + et – jusqu'à ce que la distance jusqu'au pli désirée s'affiche à l'écran. Une icône **d'étoile** s'affiche à côté du volet que vous êtes en train de régler.
2. Appuyez sur le bouton >> pour accepter la valeur de pliage et passer à la prochaine étape de réglage.

Réglage de la profondeur d'enveloppe

1. Utilisez l'échelle de mesure située sur le panneau avant pour mesurer la profondeur de l'enveloppe.



2. Appuyez sur les boutons + et – pour parcourir les différentes mesures (indiquées en mm).
3. Appuyez sur le bouton >> pour accepter la valeur et passer à la prochaine étape de réglage.

Réglage de l'arrêt d'enveloppe

Cinq positions d'arrêt numérotées de 1 à 5 sont offertes. La position 3 correspond à la position standard pour un papier de poids normal avec des plis standards. Un encart plus mince ou plus léger nécessite un réglage plus bas, tandis qu'un encart plus épais ou plus lourd nécessite un réglage plus élevé.

1. Appuyez sur les boutons + et – pour parcourir les positions d'arrêt d'enveloppe.
2. Appuyez sur le bouton >> pour accepter la position et passer à la prochaine étape de réglage.

REMARQUE : La position d'arrêt d'enveloppe sélectionnée est indiquée sur l'écran tactile, dans le bas du modèle d'inséreuse. (Par exemple, ..3.., pour la position 3.)

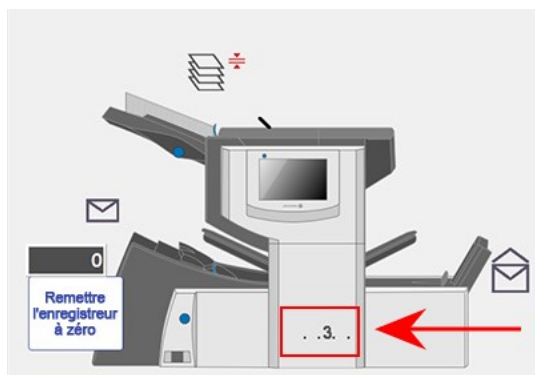

Réglage du compteur de lots

- **Compteur de lots activé** - L'activation du compteur de lots permet de traiter automatiquement des lots prédéfinis de pièces de courrier traitées. L'inséreuse s'arrête automatiquement une fois le lot terminé.
- **Compteur de lots désactivé** - Si le compteur de lots n'est pas activé, le compteur de l'écran compte le nombre d'articles traités jusqu'à ce que vous appuyiez sur le bouton **Remettre l'enregistreur à zéro**. Appuyez sur le bouton **Démarrer** pour lancer le traitement du prochain lot de pièces de courrier.

Pour régler le compteur de lots :

1. Appuyez sur les boutons **+** et **-** pour **activer** ou **désactiver** le mode de traitement par lots.

REMARQUE : si le compteur de lots est activé, l'inséreuse vous invite à indiquer la quantité du lot. La quantité par défaut est de 50, mais vous pouvez sélectionner toute valeur jusqu'à 999 à l'aide des boutons **+** et **-**.

2. Appuyez sur le bouton **>>** pour accepter le réglage.

Confirmation de la configuration d'une tâche

La configuration de la tâche est maintenant terminée. L'écran tactile affiche tous les réglages sélectionnés pour la tâche à l'aide des icônes et du modèle d'inséreuse.

1. Vérifiez les réglages de la tâche.
2. Appuyez sur les boutons << et >> pour revenir en arrière et modifier un réglage.
3. Une fois la configuration modifiée, appuyez sur le bouton **Configuration** pour accepter les nouveaux réglages et quitter le mode Configuration.

L'écran tactile affiche les nouveaux réglages de la tâche, ainsi que le message Pièce d'essai requise.

4. Vérifiez la configuration en traitant une *pièce d'essai*.

REMARQUE : L'inséreuse conserve les réglages de tâche jusqu'à ce qu'ils soient modifiés ou supprimés, même lorsque l'appareil est débranché.

Traitement d'une pièce d'essai

Traitez une pièce d'essai pour vérifier les réglages de la tâche.

1. Chargez les documents et appuyez sur le bouton **Pièce d'essai** dans le menu.

REMARQUE : Lors de l'exécution de la première tâche après la mise sous tension du système, l'écran tactile affiche le message « Vérifier/dégager disp assembl » afin de vérifier qu'aucune page ne se trouve dans la zone d'assemblage. Si ce message s'affiche :

- a. Ouvrez le capot du dispositif d'assemblage.
- b. Retirez tout document qui s'y trouve.
- c. Fermez le capot et appuyez sur **Pièce d'essai**.

-
2. Évaluez la pièce d'essai non cachetée afin de vérifier que le contenu de l'enveloppe est correct. Si vous devez modifier des réglages :
 - a. Appuyez sur le bouton **Configuration** sur l'écran principal.
 - b. Connectez-vous à l'aide du code du superviseur (71).
 - c. Appuyez sur les boutons << >> pour accéder au réglage que vous souhaitez modifier.
 - d. Appuyez sur les boutons + et – pour accéder à l'option voulue.
 3. Une fois la configuration modifiée, appuyez sur le bouton **Configuration** pour accepter les nouveaux réglages et retourner en mode Exécution. L'inséreuse enregistre la tâche en fonction des nouveaux réglages.
 4. Traitez une autre pièce d'essai pour essayer les réglages modifiés.

REMARQUE : Vous devez traiter une pièce d'essai chaque fois que vous modifiez des réglages.

Traitement de pièces d'essai en mode Alimentation en continu

Lorsqu'une tâche pour laquelle le mode Alimentation en continu est activé requiert le traitement d'une pièce d'essai, les deux alimenteurs doivent être chargés, puisqu'une pièce d'essai sera alimentée à partir

de chaque alimenteur. Deux pièces d'essai sont produites.

Position d'adresse incorrecte - ajustement des réglages de pliage

Si vous constatez que la position de l'adresse est incorrecte lors du traitement d'une pièce d'essai, reportez-vous à ces réglages de pliage pour ajuster vos réglages.

Type de pliage	Adresse trop haute	Adresse trop basse
Pliage en C	Augmenter la distance jusqu'au pli A	Augmenter la distance jusqu'au pli A et la distance jusqu'au pli B de la même valeur
Pliage en Z	Augmenter la distance jusqu'au pli A	Réduire la distance jusqu'au pli A et augmenter la distance jusqu'au pli B de la même valeur
Pliage simple	Augmenter la distance jusqu'au pli A	Augmenter la distance jusqu'au pli A
Pliage double	Augmenter la distance jusqu'au pli A	Augmenter la distance jusqu'au pli A

Il est recommandé de ne modifier la distance jusqu'au pli que de 5 mm (0,20 po) à la fois.

Programmation d'une tâche sans lecture optique

Suivez les étapes ci-dessous pour programmer une tâche **sans lecture optique**. À mesure que vous parcourez les différents réglages de tâche, une icône **d'étoile** s'affiche à côté de la section que vous programmez pour vous guider tout au long du processus.

- *Connexion*
- *Lancement de la configuration d'une tâche*
- *Sélection d'une tâche*
- *Désactivation de la lecture optique (LOM désactivée) (ne tenez pas compte de cette étape si votre inséreuse ne dispose pas de la fonction de lecture optique)*
- *Réglage du type de pliage*
- *Réglage de l'assemblage*
- *Réglage de l'alimenteur de feuilles principal*
- *Réglage du second alimenteur de feuilles*
- *Réglage de l'alimenteur d'encarts*
- *Réglage du mode (insertion ou pliage)*
- *Réglage du dispositif de cachetage*
- *Réglage de la longueur du papier*
- *Réglage du pli A*
- *Réglage du pli B*
- *Réglage de la profondeur d'enveloppe*
- *Réglage de l'arrêt de l'enveloppe*
- *Réglage du compteur de lots*
- *Confirmation des réglages de la tâche*
- *Traitement d'une pièce d'essai*

Lancement de la configuration d'une tâche

1. *Connectez-vous.*
2. À partir de l'écran principal, appuyez sur le bouton **Configuration**. Le champ **Entrer le code d'accès** : s'affiche sur le modèle d'inséreuse et le pavé numérique apparaît sur l'écran tactile.
3. À l'aide du pavé numérique, entrez le code du superviseur (71) et appuyez sur la touche **Entrée**. Le champ **Entrer le code d'accès** : compte vers le haut ou le bas pour afficher le code entré.

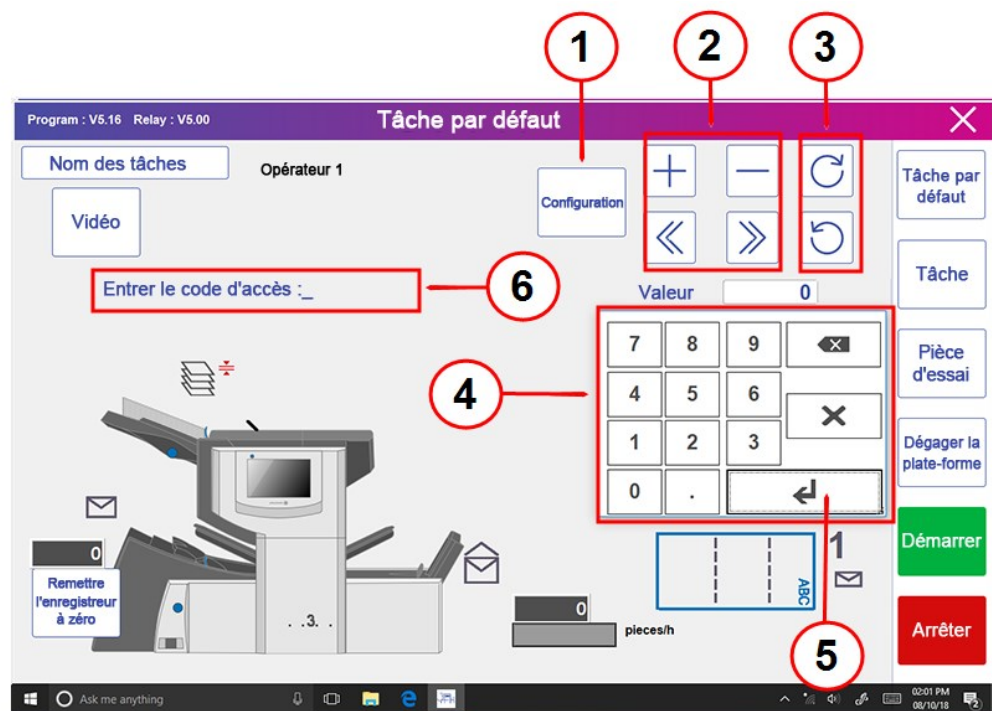

Élément	Description	Élément	Description
1	Bouton Configuration	4	Pavé numérique
2	Options et réglages de tâches	5	Touche Entrée
3	Boutons de défilement rapide*	6	Champ Entrer le code d'accès

* Ces touches servent d'avance rapide pour apporter des modifications importantes aux réglages de tâches.

4. Appuyez sur >> pour accepter le code d'accès et passer à la prochaine étape de réglage.

Sélection d'une tâche

Vous pouvez sélectionner une tâche déjà existante et en modifier les réglages pour qu'ils conviennent à une nouvelle tâche.

1. Appuyez sur les boutons + et – pour parcourir les différentes tâches; mettez la tâche souhaitée en surbrillance. (Le nom de tâche affiché dans la bannière de l'écran change pour afficher la tâche en cours.)
2. Appuyez sur >> pour accepter la tâche et passer à la première option de réglage.

REMARQUE : Si vous utilisez une tâche déjà existante, les anciens réglages seront remplacés par les nouveaux paramètres sélectionnés.

Désactivation de la lecture optique

Si la fonction de lecture optique (LOM ou lecture de codes à barres) est activée sur votre système, désactivez-la.

1. Lorsqu'on vous y invite, appuyez sur les boutons **+** et **-** pour sélectionner l'option LOM **désactivée**.
2. Appuyez sur le bouton **>>** pour accepter la sélection et passer à la prochaine étape de réglage.

Réglage du type de pliage

1. Appuyez sur les boutons + et – pour parcourir les différents types de pliage.

Types de pliage

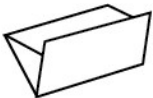
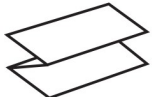
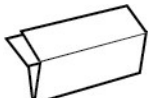
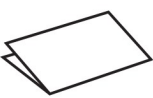
Icône	Pliage
	Pliage en C
	Pliage en Z
	Pliage double
	Pliage simple

2. Appuyez sur le bouton >> pour accepter le type de pliage et passer à la prochaine étape de réglage.

Orientation du papier

Selon le type de pliage sélectionné, l'écran indique l'orientation du papier pour le chargement dans les alimenteurs.



Recto vers le haut / haut de page en premier



Recto vers le bas / bas de page en premier

Réglage des options d'assemblage

L'assemblage permet de charger plusieurs feuilles provenant du même alimenteur dans l'enveloppe.

1. Appuyez sur les boutons **+** et **–** pour parcourir les différentes options d'assemblage.
2. Si vous réglez la fonction d'assemblage sur **ACTIVÉE** :
 - a. Appuyez sur le bouton **>>** pour régler le nombre de pages à insérer dans chaque enveloppe. (Assemblage = de 2 à 10)
 - b. Appuyez sur les boutons **+** et **–** pour entrer le nombre de pages souhaité.
3. Appuyez sur le bouton **>>** pour accepter l'option et passer à la prochaine étape de réglage.

Réglages d'assemblage de l'inséreuse



Paramètre	Description
Assemblage : DÉSACTIVÉ	Une seule page peut être chargée à partir de chaque alimenteur
Assemblage à partir alim princ	Plusieurs pages seront pliées ensemble et insérées dans l'enveloppe. (Jusqu'à 5 feuilles dans le cas des pliages en C et en Z et jusqu'à 10 feuilles dans le cas des pliages simples; un ajustement par un technicien peut être nécessaire pour traiter plus de 8 feuilles et jusqu'à 3 feuilles dans le cas du pliage double.)
Assemblage à partir alim suppl	Une seule aucune feuille principale portant l'adresse est chargée à partir de l'alimenteur principal et jusqu'à 4 feuilles supplémentaires peuvent être assemblées à partir du second alimenteur.
Assemblage = (de 2 à 10)	Si la fonction d'assemblage est ACTIVÉE, sélectionnez le nombre de pages à insérer dans chaque enveloppe.

Réglage de l'alimenteur de feuilles principal

L'alimenteur de feuilles principal est automatiquement défini en fonction du type de pliage sélectionné.

- **Pliage en C et pliage double** - L'alimenteur de feuilles 1 est défini comme alimenteur de feuilles principal
- **Pliage en Z et pliage simple** - L'alimenteur de feuilles 2 est défini comme alimenteur de feuilles principal

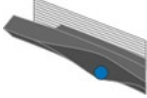
1. Appuyez sur les boutons + et – pour parcourir les différentes options.

Icône	Option	Description
	Alimenteur activé	Alimenteur activé
	Détection de doubles	La fonction de détection de doubles de l'alimenteur est activée. <i>(Le détecteur de doubles arrête l'inséreuse si deux feuilles ou plus sont alimentées simultanément)</i>
	<i>Alimentation manuelle</i>	Alimente manuellement des jeux de feuilles; uniquement offerte sur l'alimenteur de feuilles 1. L'appareil attend l'insertion manuelle de chaque jeu dans l'alimenteur de feuilles 1 avant de procéder au pliage et à l'insertion automatiques du jeu de feuilles.
	<i>Alimentation en continu :</i> <i>activée (uniquement offerte sur les modèles Relay 3500 et 4500)</i>	La fonction d'alimentation en continu est activée. <i>(Les feuilles alimentées proviennent du premier alimenteur de feuilles et le système passe automatiquement au second alimenteur de feuilles lorsque le premier est vide.)</i>

REMARQUE : Si aucune icône d'alimenteur n'est affichée, l'alimenteur n'est pas activé pour cette tâche.

2. Appuyez sur le bouton >> pour accepter l'option et passer à la prochaine étape de réglage.

À propos de l'alimentation en continu

La fonction d'alimentation en continu peut uniquement être activée sur l'alimenteur de feuilles principal pour les tâches sans lecture optique. Lorsque l'alimentation en continu est activée, les feuilles sont d'abord alimentées à partir de l'alimenteur de feuilles principal. Lorsque cet alimenteur est vide, l'inséreuse passe automatiquement au second alimenteur de feuilles.

Lors de l'exécution d'une tâche avec l'alimentation en continu activée, la séquence suivante est affichée sur l'écran tactile au-dessus du modèle d'inséreuse : **1 > 2 > 1**. Cette séquence confirme que l'alimentation bascule automatiquement entre les deux alimenteurs.



À propos de l'option d'alimentation manuelle

- L'option d'alimentation manuelle vous permet de traiter des jeux agrafés comprenant un maximum de cinq feuilles, pour un maximum de 400 g/m² (100 lb) par jeu. L'épaisseur maximale du jeu comprimé après pliage ne doit pas dépasser 2 mm (0,08 po).
- L'appareil attend l'insertion manuelle de chaque jeu dans l'alimenteur de feuilles 1 avant de procéder au pliage et à l'insertion automatiques du jeu de feuilles.
- Lorsque le mode manuel est activé, l'alimenteur de feuilles 2 devient inutilisable.
- L'option d'alimentation manuelle n'est disponible que si la fonction d'assemblage est **DÉSACTIVÉE**.

Réglage du second alimenteur de feuilles (supplémentaire)

Réglage des options du second alimenteur de feuilles

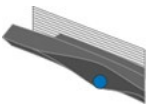
1. Appuyez sur les boutons + et – pour parcourir les différentes options.

Icône	Option	Description
	Alimenteur activé	L'alimenteur est activé.
	Détection de doubles	La fonction de détection de doubles de l'alimenteur est activée. <i>(Le détecteur de doubles arrête l'inséreuse si deux feuilles ou plus sont alimentées simultanément)</i>



REMARQUE : Si aucune icône d'alimenteur n'est affichée, l'alimenteur n'est pas activé pour cette tâche.

2. Appuyez sur le bouton >> pour accepter l'option et passer à la prochaine étape de réglage.

Réglage de l'alimenteur d'encarts

Indiquez si vous voulez utiliser l'alimenteur d'encarts et le type d'utilisation souhaitée. Définissez les options nécessaires.

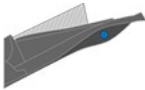
1. Appuyez sur les boutons + et – pour parcourir les différentes options.

Icône	Option	Description
	Alimenteur activé	L'alimenteur est activé.
	Détection de doubles activée	La fonction de détection de doubles de l'alimenteur est activée. <i>(Le détecteur de doubles arrête l'inséreuse si deux feuilles ou plus sont alimentées simultanément)</i>
	Alimentation sélective activée	La fonction d'alimentation sélective est activée. <i>(La fonction d'alimentation sélective commande à un alimenteur en particulier d'alimenter une feuille supplémentaire par enveloppe.)</i>

REMARQUE : Si aucune icône d'alimenteur n'est affichée, l'alimenteur n'est pas activé pour cette tâche.

2. Appuyez sur le bouton >> pour accepter l'option et passer à la prochaine étape de réglage.

Réglage du mode – insertion ou pliage seulement

Ce réglage n'apparaît que si la fonction d'assemblage n'est pas activée. Vous devez indiquer si la tâche nécessite une insertion dans une enveloppe ou s'il s'agit uniquement d'une tâche de pliage.

- **Mode Insertion** - Active l'alimenteur d'enveloppes dans le cas d'une tâche d'insertion normale.
- **Mode Pliage seulement** - Active l'alimenteur d'enveloppes et transforme l'appareil en module de pliage.



Pour régler l'appareil sur le mode souhaité :

1. Appuyez sur les boutons + et – pour basculer entre les différentes options.
2. Appuyez sur le bouton >> pour accepter le mode et passer à la prochaine étape de réglage.

Réglage du dispositif de cachetage

Ce paramètre n'apparaît lors de l'exécution de tâches sans lecture optique que si le mode Insertion est sélectionné. Décidez si vous souhaitez cacheter des enveloppes, puis réglez le dispositif de cachetage.

1. Appuyez sur les boutons **+** et **-** pour **activer** ou **désactiver** l'option.

Icône	Option	Description
	Activé	Active le dispositif de cachetage pour le cachetage automatique des enveloppes. Assurez-vous que le réservoir du dispositif de cachetage est rempli de solution E-Z Seal ^{MC} .
	Désactivé	Désactive le dispositif de cachetage. Les enveloppes seront éjectées sans être cachetées.

2. Appuyez sur le bouton **>>** pour accepter l'option et passer à la prochaine étape de réglage.
 - Si vous avez sélectionné l'un ou l'autre des alimenteurs de feuilles, passez à la section [Réglage de la longueur du papier](#).
 - Si vous utilisez uniquement l'alimenteur d'encarts, il est impossible d'utiliser la fonction de pliage et vous devez passer à la section [Réglage de la profondeur d'enveloppe](#).

Réglage de la longueur du papier

1. Utilisez l'échelle située sur le côté du panneau du compartiment de l'inséreuse pour mesurer le papier.

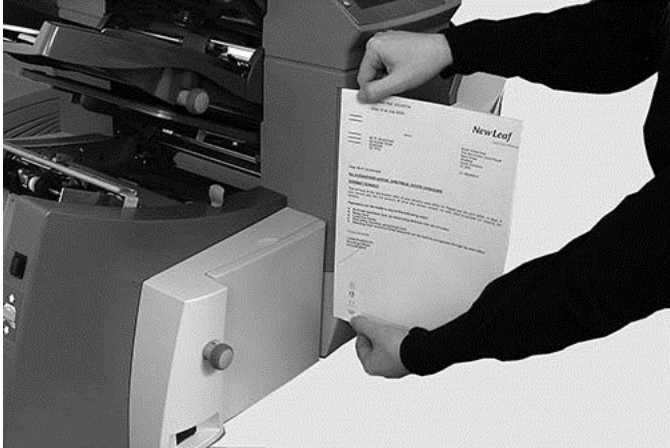

- **Format 8½ x 11 po** - 279 mm (11 po)
 - **Format A4** - 297 mm
2. Appuyez sur les boutons **+** et **-** pour parcourir les différentes longueurs de papier (affichées en mm).
 3. Appuyez sur le bouton **>>** pour accepter la longueur de papier et passer à la prochaine étape de réglage.

Réglage du pli A

L'inséreuse suggère la taille appropriée du premier volet en fonction des réglages de type de pliage et de longueur de papier précédemment sélectionnés. Ce réglage est généralement suffisant.

Si vous souhaitez conserver ce réglage :

1. Appuyez sur le bouton >> pour accepter l'option et passer à la prochaine étape de réglage.

Si vous souhaitez modifier le réglage :

1. Pour modifier les réglages par défaut, appuyez sur les boutons + et – jusqu'à ce que la distance jusqu'au pli désirée s'affiche à l'écran.

REMARQUE : L'inséreuse limite automatiquement vos options aux spécifications offertes sur votre inséreuse. (Lorsque vous modifiez la distance jusqu'au pli A, la distance jusqu'au pli B change automatiquement pour convenir à la longueur de papier et aux caractéristiques techniques de l'inséreuse.)

2. Appuyez sur le bouton >> pour accepter la valeur de pliage et passer à la prochaine étape de réglage.

Réglage du pli B

Comme dans le cas du pli A, l'inséreuse suggère la distance appropriée jusqu'au pli B.

Si vous souhaitez conserver ce réglage :

1. Appuyez sur le bouton >> pour accepter l'option et passer à la prochaine étape de réglage.

Si vous souhaitez modifier le réglage :

1. Appuyez sur les boutons + et – jusqu'à ce que la distance jusqu'au pli désirée s'affiche à l'écran. Une icône **d'étoile** s'affiche à côté du volet que vous êtes en train de régler.
2. Appuyez sur le bouton >> pour accepter la valeur de pliage et passer à la prochaine étape de réglage.
 - **Tâches d'insertion** - Passez à la section [Réglage de la profondeur d'enveloppe](#).
 - **Tâches de pliage seulement** – Aucun autre réglage à effectuer; passez à l'étape [Confirmation des réglages de la tâche](#).

Réglage de la profondeur d'enveloppe

1. Utilisez l'échelle de mesure située sur le panneau avant pour mesurer la profondeur de l'enveloppe.



2. Appuyez sur les boutons + et – pour parcourir les différentes mesures (indiquées en mm).
3. Appuyez sur le bouton >> pour accepter la valeur et passer à la prochaine étape de réglage.

Réglage de l'arrêt d'enveloppe

Cinq positions d'arrêt numérotées de 1 à 5 sont offertes. La position 3 correspond à la position standard pour un papier de poids normal avec des plis standards. Un encart plus mince ou plus léger nécessite un réglage plus bas, tandis qu'un encart plus épais ou plus lourd nécessite un réglage plus élevé.

1. Appuyez sur les boutons + et – pour parcourir les positions d'arrêt d'enveloppe.
2. Appuyez sur le bouton >> pour accepter la position et passer à la prochaine étape de réglage.

REMARQUE : La position d'arrêt d'enveloppe sélectionnée est indiquée sur l'écran tactile, dans le bas du modèle d'inséreuse. (Par exemple, ..3.., pour la position 3.)

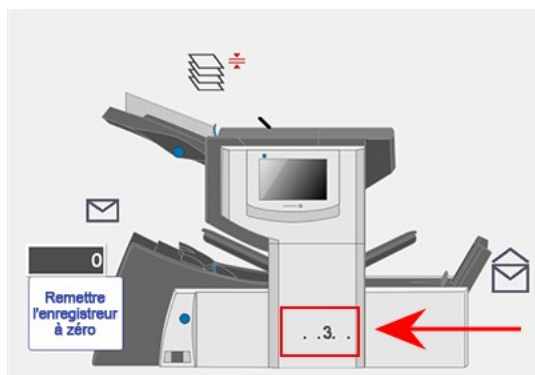

Réglage du compteur de lots

- **Compteur de lots activé** - L'activation du compteur de lots permet de traiter automatiquement des lots prédéfinis de pièces de courrier traitées. L'inséreuse s'arrête automatiquement une fois le lot terminé.
- **Compteur de lots désactivé** - Si le compteur de lots n'est pas activé, le compteur de l'écran compte le nombre d'articles traités jusqu'à ce que vous appuyiez sur le bouton **Remettre l'enregistreur à zéro**. Appuyez sur le bouton **Démarrer** pour lancer le traitement du prochain lot de pièces de courrier.

Pour régler le compteur de lots :

1. Appuyez sur les boutons **+** et **-** pour **activer** ou **désactiver** le mode de traitement par lots.

REMARQUE : si le compteur de lots est activé, l'inséreuse vous invite à indiquer la quantité du lot. La quantité par défaut est de 50, mais vous pouvez sélectionner toute valeur jusqu'à 999 à l'aide des boutons **+** et **-**.

2. Appuyez sur le bouton **>>** pour accepter le réglage.

Confirmation de la configuration d'une tâche

La configuration de la tâche est maintenant terminée. L'écran tactile affiche tous les réglages sélectionnés pour la tâche à l'aide des icônes et du modèle d'inséreuse.

1. Vérifiez les réglages de la tâche.
2. Appuyez sur les boutons << et >> pour revenir en arrière et modifier un réglage.
3. Une fois la configuration modifiée, appuyez sur le bouton **Configuration** pour accepter les nouveaux réglages et quitter le mode Configuration.

L'écran tactile affiche les nouveaux réglages de la tâche, ainsi que le message Pièce d'essai requise.

4. Vérifiez la configuration en traitant une *pièce d'essai*.

REMARQUE : L'inséreuse conserve les réglages de tâche jusqu'à ce qu'ils soient modifiés ou supprimés, même lorsque l'appareil est débranché.

Traitement d'une pièce d'essai

Traitez une pièce d'essai pour vérifier les réglages de la tâche.

1. Chargez les documents et appuyez sur le bouton **Pièce d'essai** dans le menu.

REMARQUE : Lors de l'exécution de la première tâche après la mise sous tension du système, l'écran tactile affiche le message « Vérifier/dégager disp assembl » afin de vérifier qu'aucune page ne se trouve dans la zone d'assemblage. Si ce message s'affiche :

- a. Ouvrez le capot du dispositif d'assemblage.
- b. Retirez tout document qui s'y trouve.
- c. Fermez le capot et appuyez sur **Pièce d'essai**.

-
2. Évaluez la pièce d'essai non cachetée afin de vérifier que le contenu de l'enveloppe est correct. Si vous devez modifier des réglages :
 - a. Appuyez sur le bouton **Configuration** sur l'écran principal.
 - b. Connectez-vous à l'aide du code du superviseur (71).
 - c. Appuyez sur les boutons << >> pour accéder au réglage que vous souhaitez modifier.
 - d. Appuyez sur les boutons + et – pour accéder à l'option voulue.
 3. Une fois la configuration modifiée, appuyez sur le bouton **Configuration** pour accepter les nouveaux réglages et retourner en mode Exécution. L'inséreuse enregistre la tâche en fonction des nouveaux réglages.
 4. Traitez une autre pièce d'essai pour essayer les réglages modifiés.

REMARQUE : Vous devez traiter une pièce d'essai chaque fois que vous modifiez des réglages.

Traitement de pièces d'essai en mode Alimentation en continu

Lorsqu'une tâche pour laquelle le mode Alimentation en continu est activé requiert le traitement d'une pièce d'essai, les deux alimenteurs doivent être chargés, puisqu'une pièce d'essai sera alimentée à partir

de chaque alimenteur. Deux pièces d'essai sont produites.

Position d'adresse incorrecte - ajustement des réglages de pliage

Si vous constatez que la position de l'adresse est incorrecte lors du traitement d'une pièce d'essai, reportez-vous à ces réglages de pliage pour ajuster vos réglages.

Type de pliage	Adresse trop haute	Adresse trop basse
Pliage en C	Augmenter la distance jusqu'au pli A	Augmenter la distance jusqu'au pli A et la distance jusqu'au pli B de la même valeur
Pliage en Z	Augmenter la distance jusqu'au pli A	Réduire la distance jusqu'au pli A et augmenter la distance jusqu'au pli B de la même valeur
Pliage simple	Augmenter la distance jusqu'au pli A	Augmenter la distance jusqu'au pli A
Pliage double	Augmenter la distance jusqu'au pli A	Augmenter la distance jusqu'au pli A

Il est recommandé de ne modifier la distance jusqu'au pli que de 5 mm (0,20 po) à la fois.

Modification d'une tâche existante

La modification d'une tâche existante requiert un accès de niveau superviseur.

1. Appuyez sur le bouton **Configuration** sur l'écran principal. Le champ **Entrer le code d'accès :** s'affiche sur le modèle d'inséreuse et le pavé numérique apparaît sur l'écran tactile.
2. À l'aide du pavé numérique, entrez le code du superviseur (**71**) et appuyez sur la touche **Entrée**. Le champ **Entrer le code d'accès :** compte vers le haut ou le bas pour afficher le code entré.
3. Appuyez sur le bouton **>>** pour accepter le code et passer à la fonction de sélection de tâche.
4. Appuyez sur les boutons **+** et **-** pour faire afficher la tâche que vous souhaitez modifier.
5. Appuyez sur le bouton **>>** pour accepter la sélection de tâche et passer aux réglages de programmation de tâche.
6. Appuyez sur les boutons **<<** et **>>** pour parcourir les différents réglages.
7. Appuyez sur les boutons **+** et **-** pour parcourir les différentes options ou valeurs souhaitées.
8. Appuyez sur le bouton **>>** pour accepter les réglages de la tâche.
9. Appuyez sur le bouton **Configuration** pour enregistrer les modifications et quitter le mode Configuration.

Suppression d'une tâche

La suppression d'une tâche existante requiert un accès de niveau superviseur.

1. Appuyez sur le bouton **Configuration** sur l'écran principal. Le champ **Entrer le code d'accès :** s'affiche sur le modèle d'inséreuse et le pavé numérique apparaît sur l'écran tactile.
2. À l'aide du pavé numérique, entrez le code du superviseur (**71**) et appuyez sur la touche **Entrée**. Le champ **Entrer le code d'accès :** compte vers le haut ou le bas pour afficher le code entré.
3. Appuyez sur le bouton **>>** pour accepter le code et passer à la fonction de sélection de tâche.
4. Appuyez sur les boutons **+** et **-** pour faire afficher la tâche que vous souhaitez supprimer.
5. Appuyez sur le bouton **X** pour supprimer la tâche. Le message « Voulez-vous supprimer cette application? » apparaît à l'écran.
6. Appuyez sur la **coche**.
7. Appuyez sur le bouton **X** pour supprimer la tâche. L'écran affiche brièvement le message « Suppression de la tâche » pendant l'opération.
8. Appuyez sur le bouton **Configuration** pour quitter le mode Configuration.

Cette page a été laissée vide intentionnellement.

5 - Exécution d'une tâche

Dans cette section

Exécution d'une tâche	78
Mise sous tension de l'inséreuse	79
Activation de l'écran tactile	80
Connexion	81
Sélection d'une tâche à exécuter	82
Chargement de l'alimenteur de feuilles	83
Chargement de l'alimenteur d'enveloppes standard	87
Chargement de l'alimenteur d'enveloppes à grande capacité	89
Chargement de l'alimenteur d'encarts	93
Traitement d'une pièce d'essai	97
Démarrage et arrêt de l'inséreuse	100
Ajout de solution de cachetage	101
Ajustement de l'empileur standard	102

Exécution d'une tâche

Ces actions supposent que la tâche a déjà été programmée.

- *Mise sous tension de l'inséreuse*
- *Activation de l'écran tactile*
- *Connexion au système*
- *Sélection d'une tâche*
- *Chargement des alimenteurs de feuilles*
- *Chargement des alimenteurs d'enveloppes*
- *Chargement des alimenteurs d'encarts*
- *Traitement d'une pièce d'essai*
- *Démarrage de l'inséreuse*
- *Remplissage du dispositif de cachetage (au besoin)*
- *Réglage de l'empileur (au besoin)*

Mise sous tension de l'inséreuse

1. Vérifiez que le cordon d'alimentation est branché à la prise située à l'arrière de l'appareil.
2. Vérifiez que le cordon d'alimentation est branché à une prise murale près de l'appareil et que la prise est facilement accessible.
3. Faites basculer l'interrupteur en position MARCHÉ.



Modèle Relay 4500 montré ci-dessus

REMARQUE : Sur les inséreuses de modèle Relay 2500 et 3500, l'interrupteur est situé du côté gauche à l'avant de l'appareil, sous l'alimenteur d'enveloppes.

Activation de l'écran tactile

Assurez-vous que l'inséreuse est sous tension avant d'activer l'écran tactile.

1. **L'interrupteur** est situé dans le coin supérieur gauche de l'écran tactile. Appuyez sur l'interrupteur et maintenez-le enfoncé pendant quelques secondes pour allumer/éteindre l'écran tactile.



Interrupteur

REMARQUE : Si l'écran tactile est en mode Veille, appuyez légèrement sur l'interrupteur.

Connexion

1. Appuyez deux fois sur l'icône **d'inséreuse** affichée sur le bureau de l'écran tactile.
2. Lorsque la boîte de dialogue Liste des opérateurs s'ouvre, mettez un opérateur en surbrillance et appuyez sur la **coche**.
3. Appuyez sur le champ **Mot de passe**. Lorsque le clavier apparaît, entrez le code dans le champ correspondant.
4. Appuyez sur la **coche** pour vous connecter.

Sélection d'une tâche à exécuter

Lorsque vous vous connectez, l'écran tactile affiche la dernière tâche exécutée, ainsi que le message « Pièce d'essai requise ». Vous devez ensuite sélectionner la tâche à exécuter.

1. Appuyez à répétition sur le bouton **Tâche** pour parcourir les différentes tâches jusqu'à ce que la tâche souhaitée s'affiche.



Vous pouvez également appuyer sur le bouton **Tâche par défaut** (tâche la plus utilisée) si vous voulez que l'inséreuse exécute la tâche par défaut configurée.

2. Commencez à charger du matériel en suivant les étapes décrites dans la section suivante.

Chargement de l'alimenteur de feuilles

Tâches d'alimentation automatiques

1. Ajustez les guides latéraux à la largeur des documents. Lorsque les guides touchent les deux côtés des documents, tournez la commande du guide latéral d'un quart (1/4) de tour dans le sens opposé pour régler le bon écart entre les guides et les documents.



2. Aérez (ventilez) la pile de papier pour vous assurer que les feuilles ne collent pas les unes aux autres.

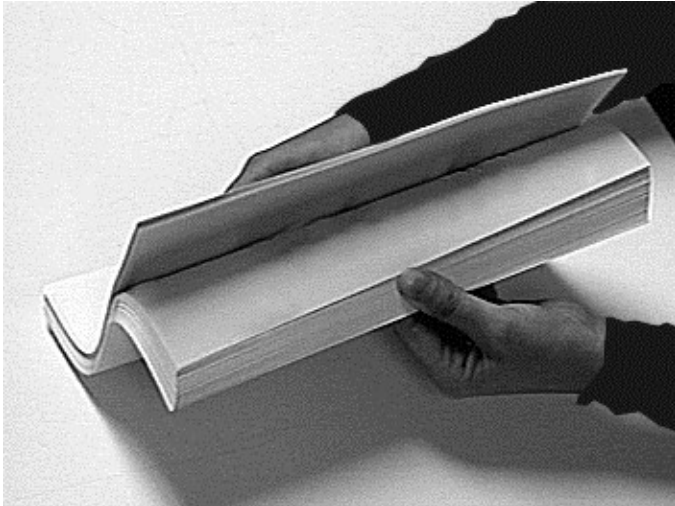

3. Égalisez la pile de papier. L'écran indique l'orientation correcte du papier.

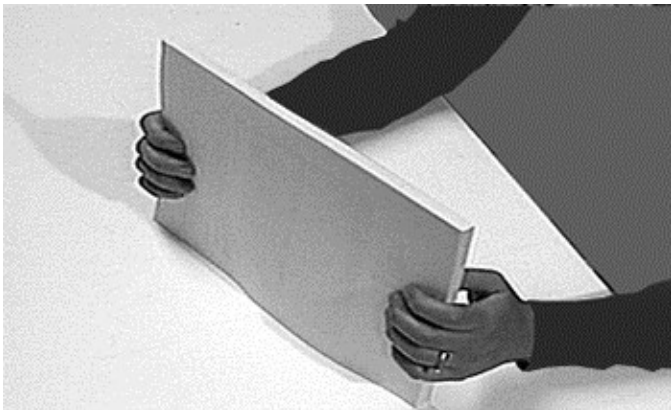

4. Placez la pile de papier sur le plateau d'alimentation. Abaissez le plateau et faites glisser la pile de papier sous le rouleau d'alimentation.

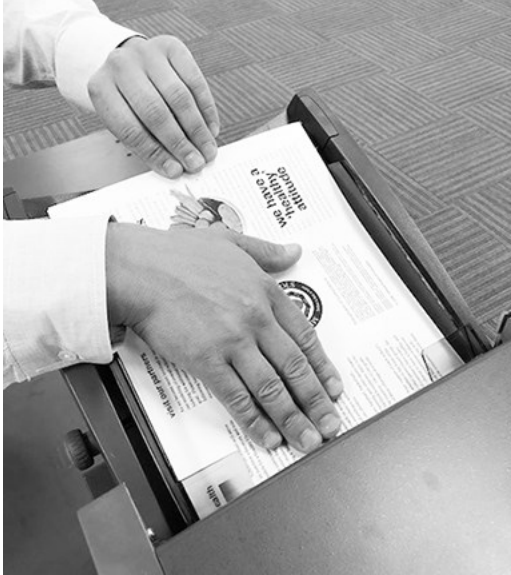

Tâches à alimentation manuelle

Si vous sélectionnez une tâche à alimentation manuelle pendant que l'alimenteur de feuilles 1 est réglé pour l'alimentation manuelle de jeux de feuilles, **NE CHARGEZ PAS** l'alimenteur de feuilles. Vous devez plutôt charger les jeux de feuilles manuellement un par un, selon les besoins.

1. Tirez le levier vers l'arrière avant d'exécuter une tâche à alimentation manuelle. Cette action ouvre le mécanisme d'alimentation pour le fonctionnement en mode manuel.



REMARQUE : Ramenez le levier à sa position initiale lorsque vous utilisez l'alimenteur en fonctionnement automatique.

Chargement de l'alimenteur d'enveloppes standard

Les systèmes Relay 2500 et 3500 utilisent un alimenteur de feuilles standard (à plateau) pour alimenter les enveloppes utilisées pour une tâche donnée.

1. Utilisez la molette de réglage des guides latéraux pour ajuster les guides à la largeur des enveloppes.
2. Lorsque les guides touchent les deux côtés de l'enveloppe, tournez la molette de réglage d'un quart (1/4) de tour dans le sens opposé pour régler le bon écart entre les guides et l'enveloppe.

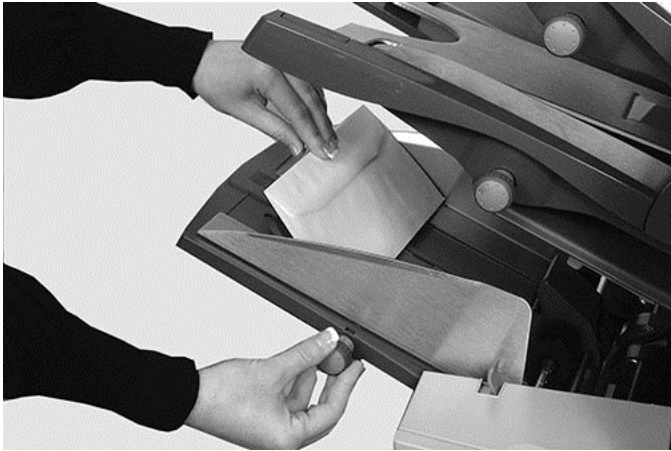

3. Ventilez et aérez la pile d'enveloppes pour vous assurer qu'elles ne sont pas collées les unes aux autres.

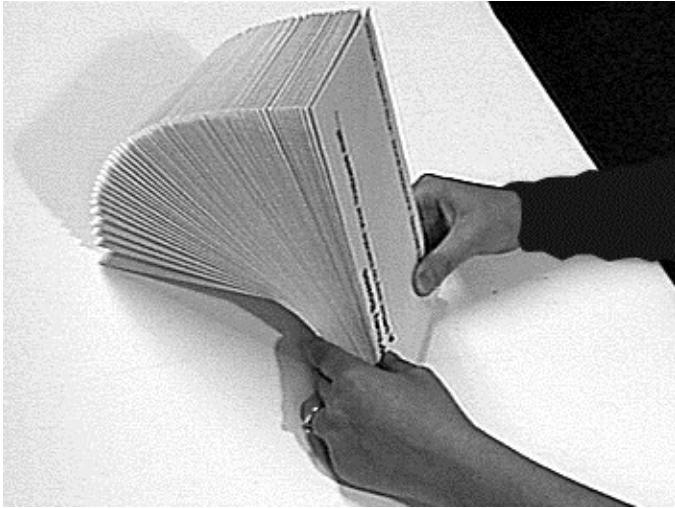

4. Placez la pile d'enveloppes sur le plateau d'alimentation avec le rabat vers le haut, en chargeant le rabat en dernier. *IMPORTANT! Assurez-vous que le bord avant de la première enveloppe est sous le rouleau d'alimentation avant et que la pile d'enveloppes est décalée sur le plateau.*
5. Laissez la cale glisser vers le bas derrière la pile d'enveloppes pour soutenir celle-ci.



Chargement de l'alimenteur d'enveloppes à grande capacité

Le système Relay 4500 est muni d'un alimenteur d'enveloppes à grande capacité (type élévateur) pour l'alimentation des enveloppes.

1. Appuyez sur l'interrupteur de chargement de l'alimenteur d'enveloppes pour abaisser le plateau d'alimentation d'enveloppes.



2. Utilisez la molette de réglage des guides latéraux pour ajuster les guides à la largeur des enveloppes. Lorsque les guides touchent les deux côtés de l'enveloppe, tournez la molette de réglage d'un quart (1/4) de tour dans le sens opposé pour régler le bon écart entre les guides et l'enveloppe.



3. Prenez la pile d'enveloppes et aérez-la pour vous assurer que des enveloppes individuelles ne sont pas collées les unes aux autres.

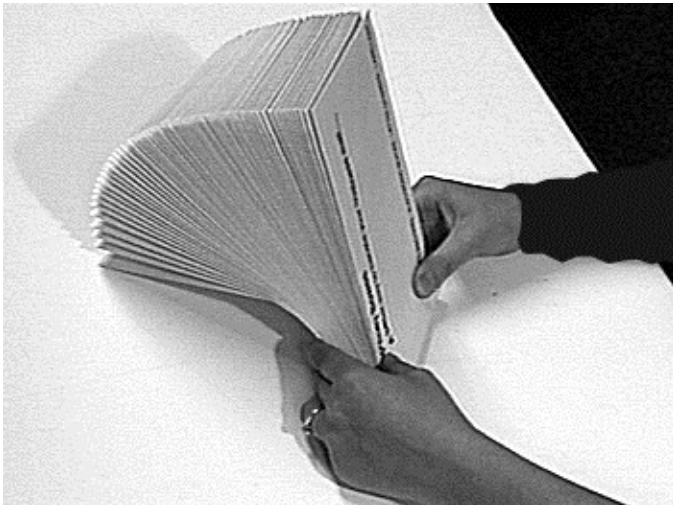

4. Placez la pile d'enveloppes dans l'alimenteur avec le rabat orienté **VERS LE HAUT** et **EN DERNIER**.
5. Appuyez à nouveau sur le bouton de chargement de l'alimenteur d'enveloppes pour faire monter la pile en position d'alimentation normale.

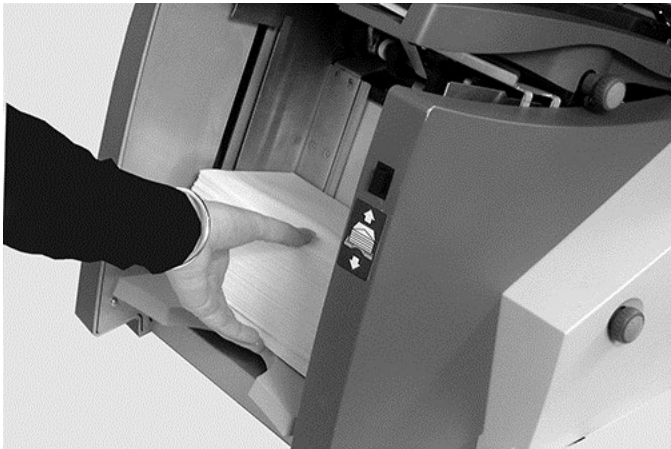

Chargement d'enveloppes sans arrêt de l'inséreuse

Montré ci-dessous sur le modèle Relay 4500 avec alimenteur d'enveloppes à grande capacité (type élévateur)

1. Appuyez sur l'interrupteur de chargement de l'alimenteur d'enveloppes pour abaisser le plateau d'alimentation.



2. Chargez les enveloppes comme décrit précédemment dans cette section.
3. Appuyez à nouveau sur le bouton de chargement de l'alimenteur d'enveloppes. La pile d'enveloppes s'élève à la position d'alimentation normale et le traitement se poursuit automatiquement.

Chargement de l'alimenteur d'encarts

L'alimenteur d'encarts fournit les articles qui ne nécessitent aucun pliage. Il est possible de retirer l'alimenteur d'encarts si ce dernier n'est pas requis pour une tâche.

1. Utilisez la molette de réglage des guides latéraux pour ajuster les guides à la largeur des encarts à traiter.

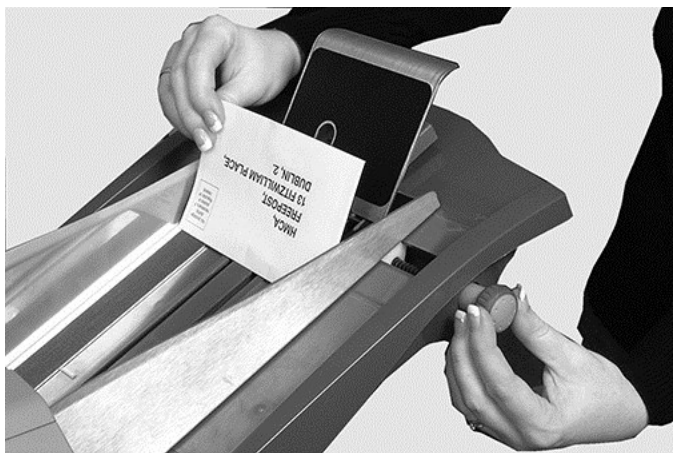

2. Lorsque les guides touchent les deux côtés de l'encart, tournez la molette de réglage d'un quart (1/4) de tour dans le sens opposé pour régler le bon écart entre les guides et l'encart.
3. Reportez-vous aux autocollants apposés sur l'alimenteur d'encarts et faites correspondre le type d'encart (encart simple, enveloppe-réponse, encart préplié ou livret) à l'icône et à la couleur.

Identification de l'encart - Si l'autocollant indique une plage de réglages donnée, il est recommandé de sélectionner une lettre ou un chiffre plus grand pour des encarts plus épais.

4. Réglez le levier bleu d'écartement du séparateur sur le chiffre approprié.



5. Réglez le levier bleu du bouclier du séparateur sur la lettre appropriée.

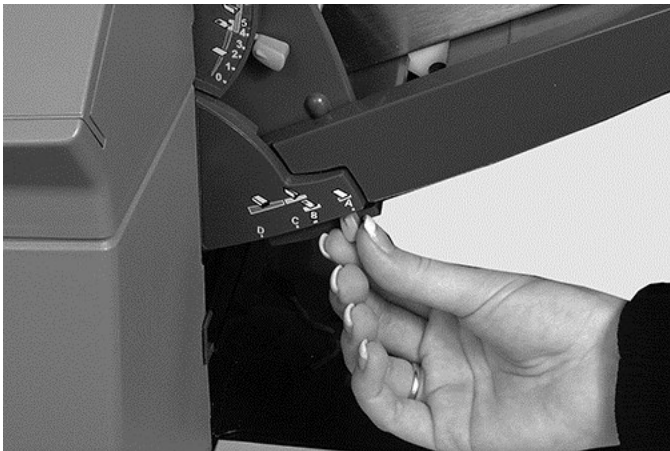

6. Ventilez et aérez la pile d'encarts pour vous assurer qu'ils ne sont pas collés les uns aux autres.

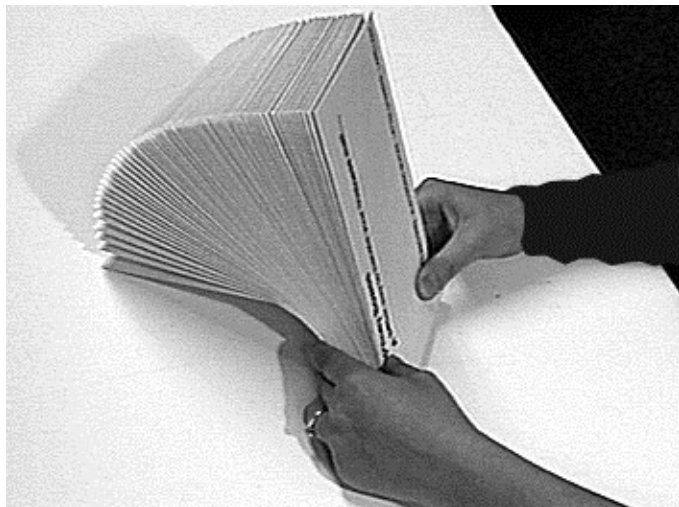

7. Placez les encarts en décalé sur le plateau d'alimentation. L'orientation de chargement peut varier selon les encarts. Chargez les encarts en suivant les directives d'orientation suivantes.



Type d'encart	Orientation
Encart simple	Recto vers le haut, bord inférieur en premier
Enveloppe-réponse	Recto vers le haut, bord supérieur en premier
Encart préplié	Recto vers le haut, bord fermé en premier
Livret	Recto vers le haut, bord relié en premier

8. Laissez la cale (support de documents) glisser vers le bas derrière la pile d'enveloppes pour soutenir celle-ci.



Traitement d'une pièce d'essai

Traitez une pièce d'essai pour vérifier les réglages de la tâche.

1. Chargez les documents et appuyez sur le bouton **Pièce d'essai** dans le menu.

REMARQUE : Lors de l'exécution de la première tâche après la mise sous tension du système, l'écran tactile affiche le message « Vérifier/dégager disp assembl » afin de vérifier qu'aucune page ne se trouve dans la zone d'assemblage. Si ce message s'affiche :

- a. Ouvrez le capot du dispositif d'assemblage.
- b. Retirez tout document qui s'y trouve.
- c. Fermez le capot et appuyez sur **Pièce d'essai**.

-
2. Évaluez la pièce d'essai non cachetée afin de vérifier que le contenu de l'enveloppe est correct. Si vous devez modifier des réglages :
 - a. Appuyez sur le bouton **Configuration** sur l'écran principal.
 - b. Connectez-vous à l'aide du code du superviseur (71).
 - c. Appuyez sur les boutons << >> pour accéder au réglage que vous souhaitez modifier.
 - d. Appuyez sur les boutons + et – pour accéder à l'option voulue.
 3. Une fois la configuration modifiée, appuyez sur le bouton **Configuration** pour accepter les nouveaux réglages et retourner en mode Exécution. L'inséreuse enregistre la tâche en fonction des nouveaux réglages.
 4. Traitez une autre pièce d'essai pour essayer les réglages modifiés.

REMARQUE : Vous devez traiter une pièce d'essai chaque fois que vous modifiez des réglages.

Traitement de pièces d'essai en mode Alimentation en continu

Lorsqu'une tâche pour laquelle le mode Alimentation en continu est activé requiert le traitement d'une pièce d'essai, les deux alimenteurs doivent être chargés, puisqu'une pièce d'essai sera alimentée à partir

de chaque alimenteur. Deux pièces d'essai sont produites.

Position d'adresse incorrecte - ajustement des réglages de pliage

Si vous constatez que la position de l'adresse est incorrecte lors du traitement d'une pièce d'essai, reportez-vous à ces réglages de pliage pour ajuster vos réglages.

Type de pliage	Adresse trop haute	Adresse trop basse
Pliage en C	Augmenter la distance jusqu'au pli A	Augmenter la distance jusqu'au pli A et la distance jusqu'au pli B de la même valeur
Pliage en Z	Augmenter la distance jusqu'au pli A	Réduire la distance jusqu'au pli A et augmenter la distance jusqu'au pli B de la même valeur
Pliage simple	Augmenter la distance jusqu'au pli A	Augmenter la distance jusqu'au pli A
Pliage double	Augmenter la distance jusqu'au pli A	Augmenter la distance jusqu'au pli A

Il est recommandé de ne modifier la distance jusqu'au pli que de 5 mm (0,20 po) à la fois.

Démarrage et arrêt de l'inséreuse

- Appuyez sur le bouton **Démarrer** de l'écran tactile pour lancer le fonctionnement automatique. L'inséreuse fonctionne jusqu'à ce qu'elle soit à court de papier ou que vous l'arrêtiez.
- Appuyez sur le bouton **Arrêter** de l'écran tactile pour arrêter l'inséreuse.



Ajout de solution de cachetage

1. Lorsque l'icône d'ajout de solution de cachetage clignote, ajoutez de la solution E-Z Seal^{MC}.

Icône	Description
	Ajouter de la solution de cachetage

2. Ouvrez le panneau du compartiment du réservoir de solution de cachetage situé sur le côté arrière droit de l'inséreuse, puis retirez le réservoir.

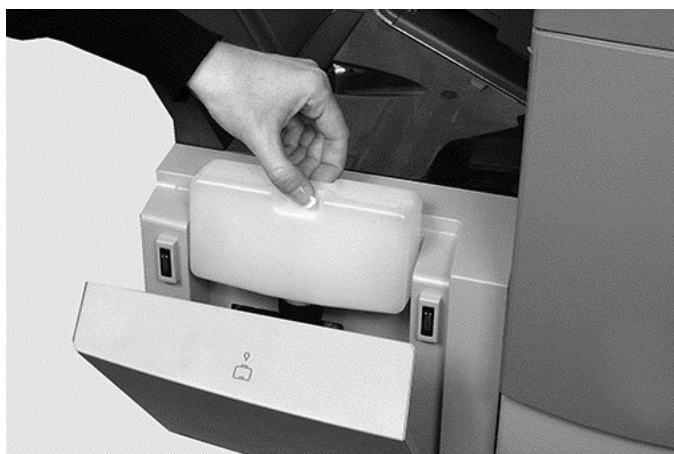

3. Remplissez le réservoir de solution jusqu'au niveau indiqué.
4. Mettez le réservoir de solution en place dans l'inséreuse, puis refermez le panneau.

REMARQUE : Si le dispositif de cachetage était entièrement vide, attendez que la nouvelle solution imbibe correctement le dispositif de cachetage avant de poursuivre l'utilisation. Cela permet d'assurer un bon cachetage.

REMARQUE : Nous recommandons d'utiliser la solution Pitney Bowes E-Z Seal pour limiter la formation d'algues et l'accumulation de tartre.

Ajustement de l'empileur standard

Si nécessaire, ajustez l'empileur standard en fonction des documents utilisés pour la tâche.

1. Levez le levier situé à l'arrière de l'empileur, puis réglez l'empileur sur l'une des positions prédéfinies.

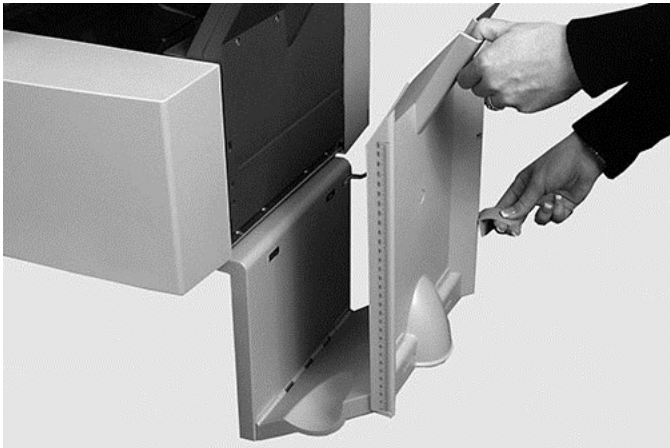

2. Abaissez le levier pour verrouiller l'empileur en place.

REMARQUE : Lorsqu'il n'est pas utilisé, l'empileur peut être relevé et verrouillé à la verticale contre la zone de sortie de l'inséreuse.

6 - Lecture optique de marques

Dans cette section

À propos de la lecture optique de marques (fonction de LOM)	104
À propos de la lecture optique de marques et des alimenteurs pour LOM	105
À propos des types de LOM	106
À propos des marques de LOM	107
Spécifications de LOM	112
Position standard des marques de LOM - diagramme	113
Réglage des têtes de LOM	114
Messages d'erreur de LOM	117

À propos de la lecture optique de marques (fonction de LOM)

Une marque de LOM est généralement un trait continu de couleur sombre imprimé sur une feuille de papier blanc, perpendiculaire au sens de déplacement du papier. Ce trait doit être suffisamment épais et dense pour activer le lecteur optique de marques.

Le lecteur optique de marques fonctionne avec son logiciel d'exploitation pour détecter une ou plusieurs marques de LOM différentes sur un document lorsque celui-ci est alimenté dans l'appareil. Le suivi de ces marques améliore l'intégrité de la pièce de courrier en assurant que les documents appartenant à un même jeu demeurent regroupés tout au long du processus d'insertion.

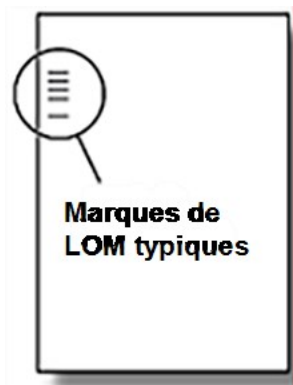

Précision

La fonction de LOM de cette inséreuse utilise une procédure avancée de vérification des erreurs. Cela permet d'assurer une grande précision d'insertion. La probabilité qu'un jeu de feuilles incorrect se retrouve dans une enveloppe est très faible.

À propos de la lecture optique de marques et des alimenteurs pour LOM

Les inséreuses pourvues d'un système de LOM disposent de têtes de lecture situées sur chaque alimenteur de feuilles.

L'un des alimenteurs de feuilles contient les feuilles avec des marques de LOM et alimente plusieurs feuilles par enveloppe.

- Alimenteur de feuilles 1, pour le pliage en C et le pliage double.
- Alimenteur de feuilles 2, pour le pliage en Z et le pliage simple.

Vous pouvez configurer les alimenteurs de feuilles et d'encarts pour qu'ils soient soumis au contrôle d'alimentation sélective des feuilles avec marques de LOM. La fonction de LOM peut ainsi être utilisée pour remplir une enveloppe d'un nombre variable de feuilles provenant d'un alimenteur, avec ou sans feuille supplémentaire et encart.

Une feuille supplémentaire et un encart plié seront regroupés dans l'enveloppe avec le premier assemblage. Étant donné que les tâches de LOM permettent à chaque enveloppe de recevoir un contenu personnalisé, le jeu créé permet de faire en sorte que la feuille portant l'adresse soit visible par la fenêtre de l'enveloppe. Cette mesure permet d'assurer que chaque jeu de feuilles est adressé au bon destinataire.

REMARQUE : Étant donné que le modèle Relay 2500 n'est muni que d'un seul alimenteur de feuilles, la LOM n'est offerte que pour le pliage en C et le pliage double sur cet appareil.

À propos des types de LOM

LOM de base

- La LOM de base permet l'assemblage de documents à plusieurs pages.
- Elle permet de configurer un nombre variable de feuilles par enveloppe.
- Elle permet d'assembler, de plier et d'insérer les feuilles.

LOM avancée

- Permet au système d'interrompre l'alimentation des feuilles à des points déterminés d'un processus de traitement et/ou de choisir d'utiliser d'autres alimenteurs.
- Assure un plus haut niveau d'intégrité des pièces de courrier afin d'éviter que des documents confidentiels ne soient envoyés au mauvais client.
- Offre l'option d'alimentation sélective. Ces options alimentent une feuille supplémentaire (à partir de l'alimenteur d'encarts supplémentaire) ou insère un encart lors de la lecture d'une commande provenant d'un code de LOM.

À propos des marques de LOM

Les fonctions de LOM varient en fonction des options achetées. Certaines marques décrites dans cette section sont disponibles à titre de fonctions ajoutées pour étendre les capacités de LOM.

Positions des marques de LOM

Les marques de LOM doivent être imprimées à des positions prédéfinies sur une page pour pouvoir être lues par les lecteurs optiques de marques. La position standard des marques de LOM se situe approximativement dans le premier tiers de la page.

Marques utilisées pour les codes de LOM

Voici les différentes marques de LOM pouvant ou devant être attribuées à un code de LOM.

Repère

La marque de repère est une marque obligatoire. Elle doit être la première marque du code et figurer sur chaque page du jeu.

Sécurité

Cette marque obligatoire améliore l'intégrité de votre pièce de courrier. Elle est automatiquement placée immédiatement après la marque de repère.

Fin d'assemblage (FA)

Cette marque indique que cette feuille est la dernière feuille alimentée de l'assemblage ou du groupe (feuille portant l'adresse) en cours de traitement.

Le fonctionnement du système repose sur l'absence de cette marque. Autrement dit, l'action sera exécutée si le lecteur ne lit pas la marque. Elle apparaît ainsi dans le code de LOM sous la forme suivante : Non-FA.

Début d'assemblage (DA)

Cette marque est imprimée sur la première feuille alimentée de l'assemblage ou du jeu.

Le fonctionnement du système repose sur l'absence de cette marque. Autrement dit, l'action sera exécutée si le lecteur ne lit pas la marque. Elle apparaît ainsi dans le code de LOM sous la forme suivante : Non-DA.

Parité

Cette marque correspond à une fonction de sécurité qui produit toujours un nombre total de marques pair lorsqu'imprimée. Si l'une des marques du code est oubliée lors de la lecture optique, l'inséreuse s'arrête pour que l'opérateur puisse corriger l'erreur.

Marque de resynchronisation

Cette marque est obligatoire dans chaque groupe de marques de LOM composant le code (reportez-vous aux explications relatives au regroupement de marques de LOM plus loin dans cette section).

Elle permet à l'appareil de se recalibrer pour une lecture optique plus précise. Les marques de resynchronisation sont prises en compte dans les calculs de parité.

Alimentation sélective (AS1, AS2)

Ces marques permettent de contrôler, jeu par jeu, l'alimentation des documents à partir de l'alimenteur contenant les feuilles/encarts supplémentaires. L'alimentation sélective ne peut donc pas être utilisée avec une inséreuse munie d'un seul poste.

Les marques « alimentation sélective 1 » indiquent à l'alimenteur de feuilles principal de sélectionner des documents provenant de l'alimenteur de feuilles supplémentaire. Pour les pliages en C et les pliages doubles, l'alimenteur principal est l'alimenteur de feuilles 1. Pour les pliages en Z et les pliages simples, l'alimenteur principal est l'alimenteur de feuilles 2.

Les marques « alimentation sélective 2 » indiquent à l'alimenteur de feuilles principal de sélectionner des documents provenant de l'alimenteur d'encarts. Pour les pliages en C et les pliages doubles, l'alimenteur principal est l'alimenteur de feuilles 1. Pour les pliages en Z et les pliages simples, l'alimenteur principal est l'alimenteur de feuilles 2.

Mise en lot automatique

Lorsque la fonction de mise en lot automatique est activée, cette marque de lecture optique identifie la dernière feuille du lot. La marque indique à l'inséreuse d'arrêter automatiquement l'appareil afin qu'un opérateur puisse retirer le lot de pièces de courrier terminé et redémarrer le traitement de pièces de courrier. Elle doit être imprimée sur toutes les feuilles du jeu de LOM exigeant cette fonction.

Vérification de l'ordre des feuilles par test de bouclage (VOFTB1, VOFTB2, VOFTB3)

Il s'agit d'un système de numérotation utilisant un codage binaire séquentiel. Si une page vient à manquer ou si le jeu ne suit plus l'ordre déterminé, le système interrompt le traitement et affiche un message d'erreur.

Le code de LOM contient trois marques de vérification de l'ordre des feuilles par test de bouclage. L'utilisation de trois chiffres binaires permet d'obtenir une numérotation décimale de 0 à 7. Les pages sont numérotées de 0 à 7, puis la numérotation reprend à partir de 0 en cycle continu tout au long du processus d'impression.

Regroupement de marques de LOM

Chaque code de LOM commence par deux marques fixes, soit la marque de repère et la marque de sécurité. Ces marques sont situées dans le coin le plus rapproché du capteur. Elles sont suivies d'un, de deux ou de trois groupes de marques, eux-mêmes composés de trois marques de données suivies d'une marque fixe. Chaque marque de données est présente ou absente, selon les exigences de la fonction requise. Chaque code doit se terminer par une marque de resynchronisation.

La **LOM de base** utilise uniquement le groupe 1. La **LOM avancée** utilise le groupe 1 plus le groupe 2 et/ou le groupe 3, selon les exigences de la tâche en question.

Tâches avec pliage en C et pliage double

Placez les marques dans le coin supérieur gauche de la feuille. Faites imprimer les marques dans l'ordre, du haut vers le bas.

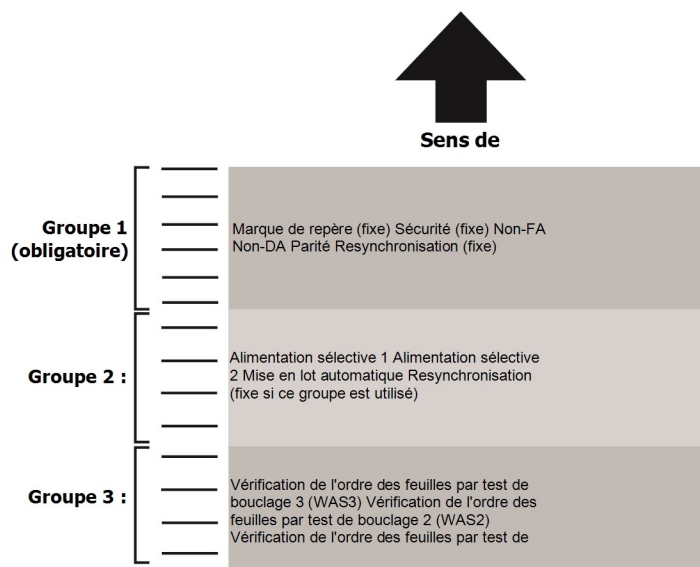

Faites imprimer les feuilles dans l'ordre d'assemblage normal. La première feuille traitée de chaque jeu est la feuille portant l'adresse et la dernière feuille traitée est la dernière de chaque jeu.

Tâches avec pliage en Z et pliage simple

Placez les marques dans le coin inférieur droit de la feuille. Faites imprimer les marques dans l'ordre, du bas vers le haut :

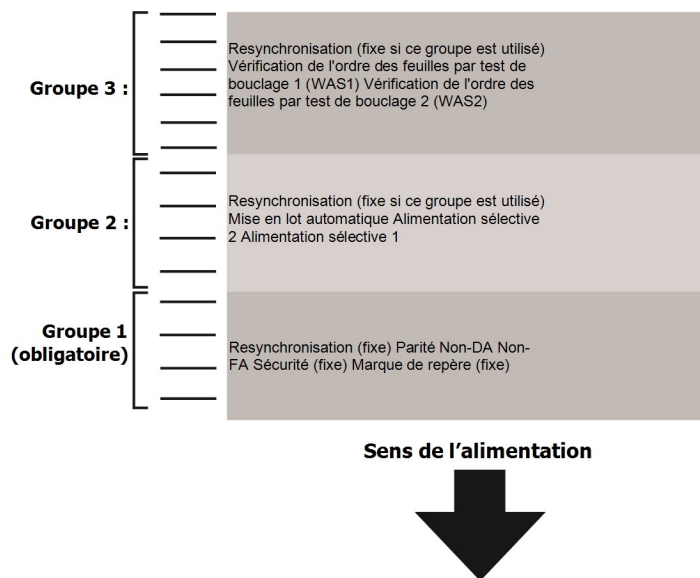

Faites imprimer les feuilles dans l'ordre d'assemblage normal. La première feuille traitée de chaque jeu est la feuille portant l'adresse et la dernière feuille traitée est la dernière de chaque jeu.

Spécifications de LOM

- La marque de LOM doit être une ligne noire continue d'une épaisseur comprise entre 1 et 2 points - 0,35 mm (0,014 po) et 0,7 mm (0,027 po) et d'une largeur d'au moins 10 mm (0,393 po).
- Les marques doivent être à égale distance les unes des autres et être espacées d'au moins 3 mm (0,118 po).
- La zone entourant les marques, ou zone vierge, doit être exempte d'impression et de toute autre marque que le lecteur pourrait lire par erreur.
- Rien ne doit être imprimé dans l'espace situé juste derrière la zone vierge sur l'envers de la feuille.

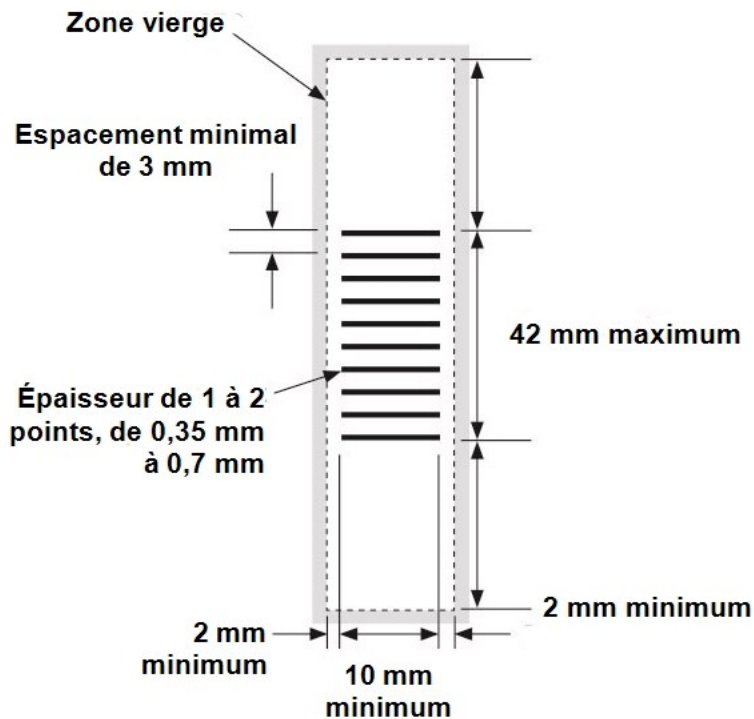

Position standard des marques de LOM - diagramme

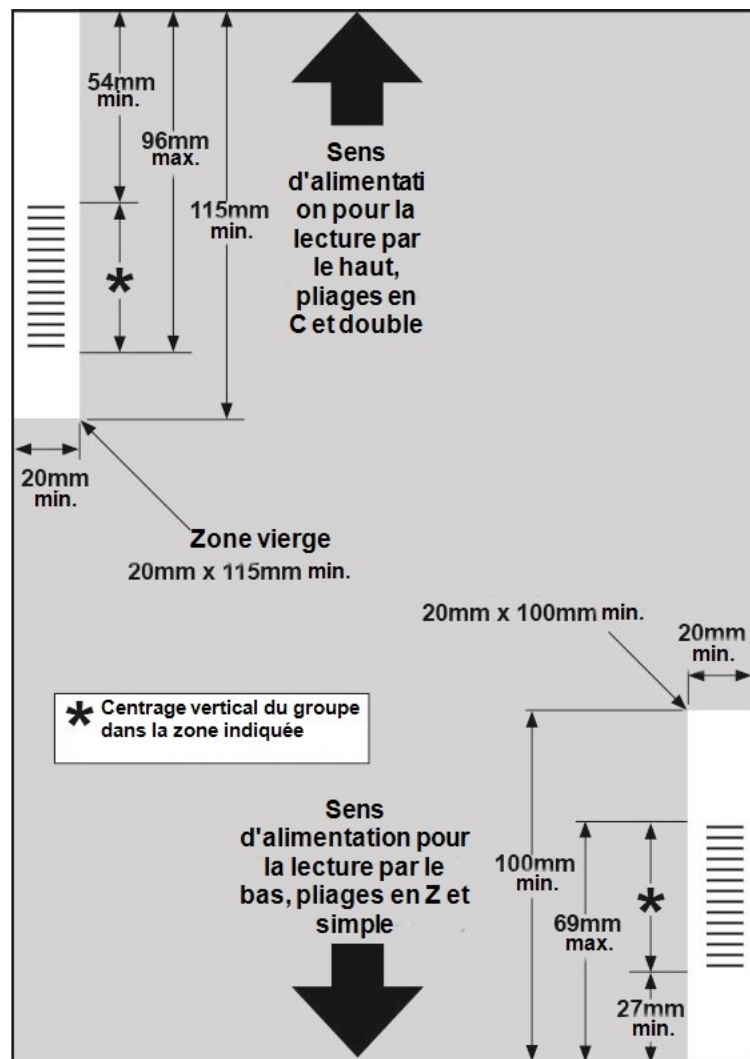

Position des marques de LOM :

- Pliage en C et pliage double : lecture par le haut, coin supérieur gauche
- Pliage en Z et pliage simple : lecture par le bas, coin inférieur droit

Réglage des têtes de LOM

Pour que la LOM fonctionne correctement, il est important d'aligner les têtes de balayage sur les marques de lecture optique (tirets) imprimées sur le document.

1. Ouvrez le couvercle de l'alimenteur de feuilles 1 et repérez la tête de lecture, située vers l'arrière de l'inséreuse.
2. Retirez l'alimenteur de feuilles 2 et le plateau de pliage situé sous l'alimenteur de feuilles 2, pour exposer la tête de lecture de l'alimenteur de feuilles 2, située à l'avant de l'inséreuse.

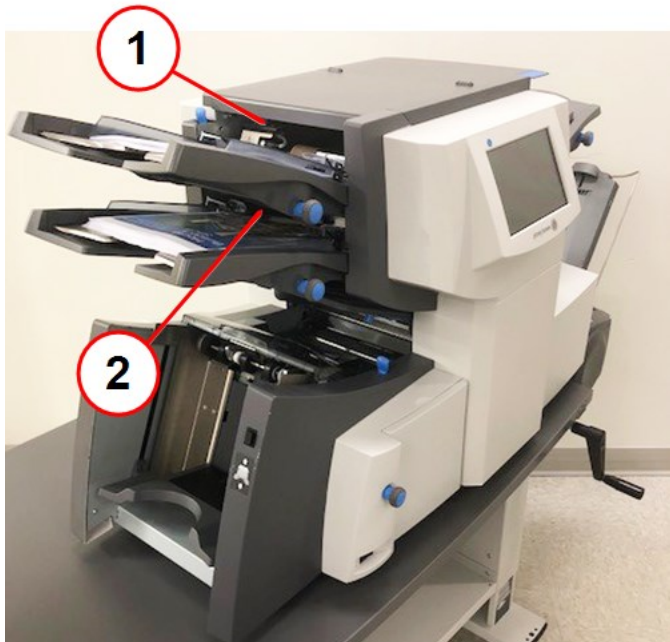

Élément	Description
1	Lecteur de l'alimenteur de feuilles supérieur
2	Lecteur de l'alimenteur de feuilles inférieur

3. Pliez une feuille en deux et mesurez la distance entre le bord de la feuille et son centre.
 - Feuille de taille A4 = 105 mm
 - Feuille de format commercial = 108 mm (8,5 x 11 po)

- Mesurez ensuite la distance entre le bord de la feuille et le milieu des marques de lecture optique (comme le montre l'exemple suivant), puis soustrayez cette mesure de la mesure obtenue après le pliage en deux.

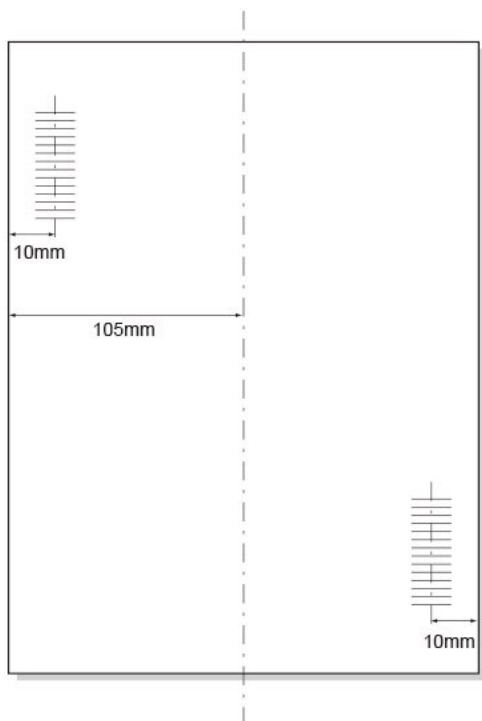

Exemple de pliage :

- La mesure après pliage en deux pour une feuille de taille A4 est de 105 mm.
- Si la distance entre le bord de la feuille et le milieu des marques de lecture optique est de 10 mm, le réglage de la tête de lecture sera de 95 mm (105 mm – 10 mm).

5. Desserrez la molette de verrouillage et réglez la tête de lecture correspondante sur la valeur appropriée.

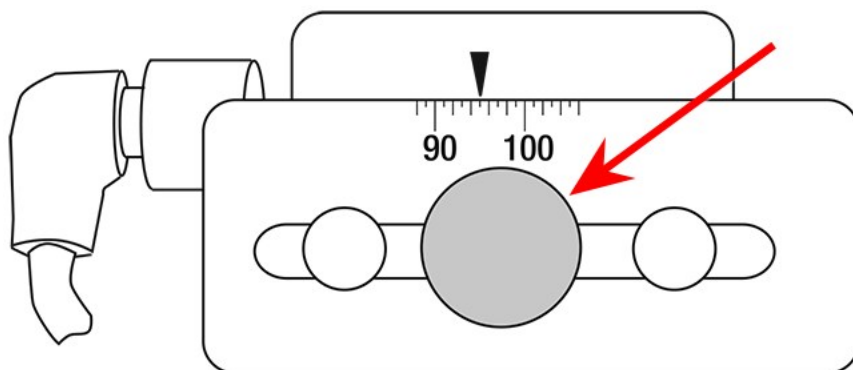

Molette de verrouillage

6. Resserrez la molette de verrouillage.
7. Si vous avez réglé le lecteur de l'alimenteur de feuilles inférieur, remettez en place l'alimenteur de feuille 2 et le plateau de pliage.

Messages d'erreur de LOM

Message	Action
Espac incorrect marques de LOM	Le lecteur lit deux marques rapprochées à moins de la moitié de l'espacement prévu. Vérifiez les marques de lecture optique du document.
Aucune marque de LOM	<ul style="list-style-type: none"> - Aucune marque n'est détectée sur le papier. - Le capteur n'est pas centré sur les marques de lecture optique. - Le papier est mal chargé.
Longueur incorr de code de LOM	Le type de code présent sur le papier ne correspond pas à la configuration. (Exemple : la configuration indique LOM + séquence , mais le code sur le papier indique LOM + alimentation sélective + séquence .)
Format incorr de code de LOM	Une marque de resynchronisation est manquante; vérifiez le document. (Exemple : la marque 6 est manquante dans un code à 10 marques)
1 ^{re} feuille du jeu attendue	La marque de DA (position 4) est présente alors qu'elle n'est pas attendue. La première page du jeu est attendue.
Pas une nouvelle enveloppe	La marque de DA (position 4) est absente alors qu'elle est attendue; des pages autres que la première page du jeu sont attendues.
LOM : erreur de parité	Le code ne contient pas un nombre pair de marques.
LOM : erreur de séquence	Le numéro de séquence ne suit pas l'ordre de la page précédente alimentée. Les feuilles ne sont donc pas dans le bon ordre ou sont manquantes.
LOM : marques AS incohérentes	Les marques d'alimentation sélective et de mise en lots automatique (positions 7 à 9) diffèrent de celles présentes sur la feuille précédente de ce jeu.
LOM : AS non utilisée	Une marque d'alimentation sélective est présente aux positions 7 à 8 alors que la configuration de la tâche n'inclut pas d'alimentation sélective.
LOM : jeu trop volumineux	Le jeu contient trop de feuilles provenant de l'alimenteur principal.
LOM : fin lot : prêt à fonctionner	<ul style="list-style-type: none"> - L'inséreuse s'est arrêtée en raison d'une fin de lot. - Permet à l'opérateur de trier manuellement les enveloppes.
Changem mode; revérif aliment	Faites défiler au moins jusqu'au réglage de longueur du papier avant que le système n'accepte la configuration de tâche.

Cette page a été laissée vide intentionnellement.

7 - Lecture de codes à barres

Dans cette section

À propos de la lecture de codes à barres	120
À propos des données des codes à barres 2D	122
Spécifications de la lecture de codes à barres	125
À propos du positionnement des codes à barres	127
Ajustement de la caméra de codes à barres	130
Messages d'erreur de lecture de codes à barres	131

À propos de la lecture de codes à barres

Les applications de lecture de codes à barres contribuent à l'intégrité des pièces de courrier en assurant un bon assemblage. Les codes à barres contiennent des instructions propres à votre pièce de courrier et peuvent être imprimés sur le dessus du jeu de feuilles principal. Le code à barres peut contenir des renseignements comme le numéro d'enregistrement, le numéro de page et le nombre total de pages.

Fonctionnement de la lecture de codes à barres 2D

La lecture de codes à barres 2D est une fonction offerte en option. Si votre appareil dispose de la fonction de lecture de codes à barres 2D, une caméra de codes à barres 2D capte une image du code à barres et décode l'information qu'il contient pour créer des instructions permettant de traiter cette pièce de courrier en particulier.

Lorsque la feuille contenant le code à barres est alimentée, les renseignements du code sont envoyés à l'inséreuse. Celle-ci vérifie les renseignements et s'assure que le bon nombre de feuilles est alimenté et inséré dans l'enveloppe. Si une page vient à manquer ou si la séquence ne suit plus l'ordre déterminé, le système interrompt le traitement et affiche un message d'erreur.

Tâches de lecture de codes à barres - alimentation et pliages

- L'alimenteur de feuilles 1 (alimenteur supérieur) contient les feuilles sur lesquelles sont imprimés les codes à barres pour les pliages en C et les pliages doubles.
- L'alimenteur de feuilles 2 (alimenteur inférieur) contient les feuilles sur lesquelles sont imprimés les codes à barres pour les pliages en Z et les pliages simples.
- La lecture de codes à barres permet d'insérer plusieurs feuilles dans une enveloppe. Le nombre de feuilles à insérer est déterminé par les renseignements du code.
- La lecture de codes à barres permet également d'ajouter une feuille supplémentaire ou un encart à partir d'autres alimenteurs.
- Lors du traitement de feuilles par pliage simple, il est possible d'ajuster la taille du jeu pour traiter des feuilles plus lourdes.

REMARQUE : L'appareil Relay 2500 peut effectuer des pliages en C et des pliages doubles grâce à la fonction de lecture de codes à barres.

À propos des données des codes à barres 2D

Les codes à barres encodent des renseignements dans un motif visuel pouvant être lu par le lecteur optique de l'inséreuse. Une combinaison de carrés forme un élément que le lecteur de l'appareil décode en caractères alphanumériques. Les inséreuses Relay nécessitent un code à barres de 18 caractères décodés dans un format en particulier.

Fonctionnalité des caractères

Cette section décrit les fonctions de chacun des 18 caractères encodés dans le code à barres. Ces fonctions ne peuvent pas être modifiées; chacun des 18 caractères doit être utilisé.

Positions des caractères 1 à 14 (code de concordance aléatoire)

Ces caractères peuvent être composés de chiffres comme un numéro de compte, d'employé, de facture ou de référence. L'inséreuse s'attend à ce que ces caractères soient exactement les mêmes sur chaque feuille du jeu de feuilles principal (feuilles lues dans l'enveloppe terminée). Ces caractères n'ont pas besoin de former un ordre croissant ou décroissant tout au long du processus d'impression.

Chacun des 14 caractères doit être utilisé. Si le numéro auquel le client fait référence contient moins de 14 caractères, les caractères inutilisés qui précèdent doivent être 0.

Par exemple, si le numéro de facture du client contient 8 caractères, 000000 (six 0) doivent précéder les caractères de la facture du client pour obtenir un total de 14 caractères.

Position du caractère 15 (arrêt et alimentation sélective)

Ce caractère sert de fonction de traitement. Lorsque décodé, ce caractère indique à l'inséreuse d'exécuter différentes fonctions. Le tableau ci-dessous répertorie les valeurs du caractère 15, ainsi que les fonctions correspondant aux différentes valeurs.

Valeur et fonction du caractère 15

Valeur	Fonction
0	Aucune fonction – L'appareil traite les documents sans fonction supplémentaire.
1	AS1 (alimente une feuille supplémentaire de manière sélective à partir de l'alimenteur de feuilles 2)
2	AS2 (alimente un encart supplémentaire de manière sélective à partir de l'alimenteur d'encarts)
3	AS2 + AS2 (alimente une feuille supplémentaire de manière sélective à partir de l'alimenteur de feuilles 2 et un encart à partir de l'alimenteur d'encarts)
4	Arrêt (arrête l'appareil une fois la pièce de courrier terminée et éjectée)
5	AS1 + arrêt (alimente une feuille supplémentaire de manière sélective à partir de l'alimenteur de feuilles 2 et arrête l'appareil une fois la pièce de courrier terminée et éjectée)
6	AS2 + arrêt (alimente un encart de manière sélective à partir de l'alimenteur d'encarts et arrête l'appareil une fois la pièce de courrier terminée et éjectée)
7	AS1 + AS2 + arrêt (alimente une feuille supplémentaire de manière sélective à partir de l'alimenteur de feuilles 2, un encart à partir de l'alimenteur d'encarts, puis arrête l'appareil une fois la pièce de courrier terminée et éjectée)

Position du caractère 16 (numérotation des pages)

Ce caractère sert de nombre séquentiel pour compter les feuilles à insérer dans chaque enveloppe. La première feuille alimentée portera la valeur « 1 », la deuxième feuille portera la valeur « 2 », la troisième portera la valeur « 3 », et ainsi de suite, jusqu'à l'alimentation de la dernière feuille.

Lorsqu'un nouveau jeu de feuilles (à insérer dans une enveloppe différente) est présenté au lecteur de codes à barres, la séquence de chiffres recommence du début.

REMARQUE : Il est impossible d'utiliser deux caractères pour représenter 10 feuilles; on utilise donc plutôt la lettre « A » (c.-à-d. ... 5, 6, 7, 8, 9, A).

Position du caractère 17 (nombre de pages)

Ce caractère indique le nombre total de feuilles que comporte le jeu de feuilles alimenté à partir de l'alimenteur principal et inséré dans l'enveloppe.

REMARQUE : Lorsque les caractères 16 et 17 ont la même valeur, cela indique qu'il s'agit de la dernière feuille alimentée pour cette enveloppe (fin du processus d'assemblage). L'inséreuse éjecte l'enveloppe par la zone de sortie.

Position du caractère 18 (vérification de l'ordre des feuilles par test de bouclage - séquence ascendante)

Ce caractère est un numéro séquentiel (allant de 0 à 7) au fil de la tâche d'impression. L'appareil s'arrêtera et indiquera une erreur si une page est manquante ou si le jeu de feuilles n'est pas en ordre séquentiel.

Spécifications de la lecture de codes à barres

Impression de symboles de codes à barres

Ces spécifications décrivent où et comment imprimer les symboles de code à barres.

- Les codes à barres doivent être de catégorie A
- Les codes à barres doivent uniquement être imprimés en noir sur du papier blanc
- Les codes à barres doivent être imprimés selon une résolution de 600 ppp ou plus
- Les codes à barres ne doivent pas être imprimés sur du texte ou des graphiques
- Les codes à barres ne doivent pas être coupés par des trous dans le papier
- Une zone vierge de 6 mm est requise autour du code à barres
- Aucun autre code à barres Datamatrix ne doit être placé devant le code à barres de contrôle ou à moins de 25 mm derrière ou à côté de ce dernier
- Seuls les caractères alphanumériques sont pris en charge

Papier (feuilles)

Ces spécifications décrivent le type de papier à utiliser pour l'impression de codes à barres.

- Poids minimal du papier : 75 g/m² (20 lb)
- Poids maximal du papier : 120 g/m² (32 lb)
- Feuilles de format A4 et 8½ x 11 po prises en charge
- Les codes à barres doivent être imprimés en noir sur du papier blanc

Codes à barres Datamatrix 2D

Seules les caméras de codes à barres 2D peuvent lire les codes à barres 2D

- Taille minimale du module : 0,35 mm
- Taille maximale du module : 0,63 mm
- Type : ECC 200 standards
- Taille minimale du symbole : 5 mm x 5 mm
- Taille maximale du symbole : 10 mm x 10 mm
- Taille du code : 16 x 16 cellules (codes de forme carrée seulement)
- Toutes les cellules doivent être de la même taille

À propos du positionnement des codes à barres

Zones de positionnement des codes à barres

Le code à barres peut être positionné n'importe où à l'intérieur de la zone réservée au code à barres. Les zones de codes à barres sont des directives particulières concernant l'impression du texte et des codes à barres supplémentaires devant apparaître autour du code à barres principal. Ces zones sont décrites dans cette section.

Zone vierge

La zone vierge est la zone la plus près du code à barres. Cette zone, sur les faces recto et verso de la feuille, ne doit comprendre aucune autre impression, aucun trou poinçonné ni aucune perforation.

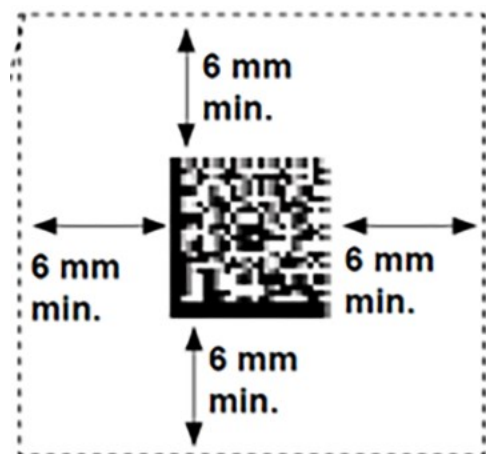

Zone vierge

Zone blanche

La zone blanche correspond à la zone autour du code à barres de contrôle (le premier code à barres lu par l'appareil) et ne doit comprendre aucun autre code à barres.

Un **seul code à barres** doit être imprimé sur le recto de la feuille, peu importe où, sauf lorsque la fonction d'alimentation sélective est utilisée. Lorsque **l'alimentation sélective** est activée, uniquement avec le pliage simple ou en Z, le code à barres de contrôle doit être imprimé avec un espacement de **18 à 30 mm** du bord d'attaque.

Si **plusieurs codes à barres** sont imprimés sur une feuille, aucun autre code à barres ne doit être imprimé à moins de 25 mm du code à barres de contrôle et du bord d'attaque de la feuille.

Applications de pliage simple et de pliage en Z

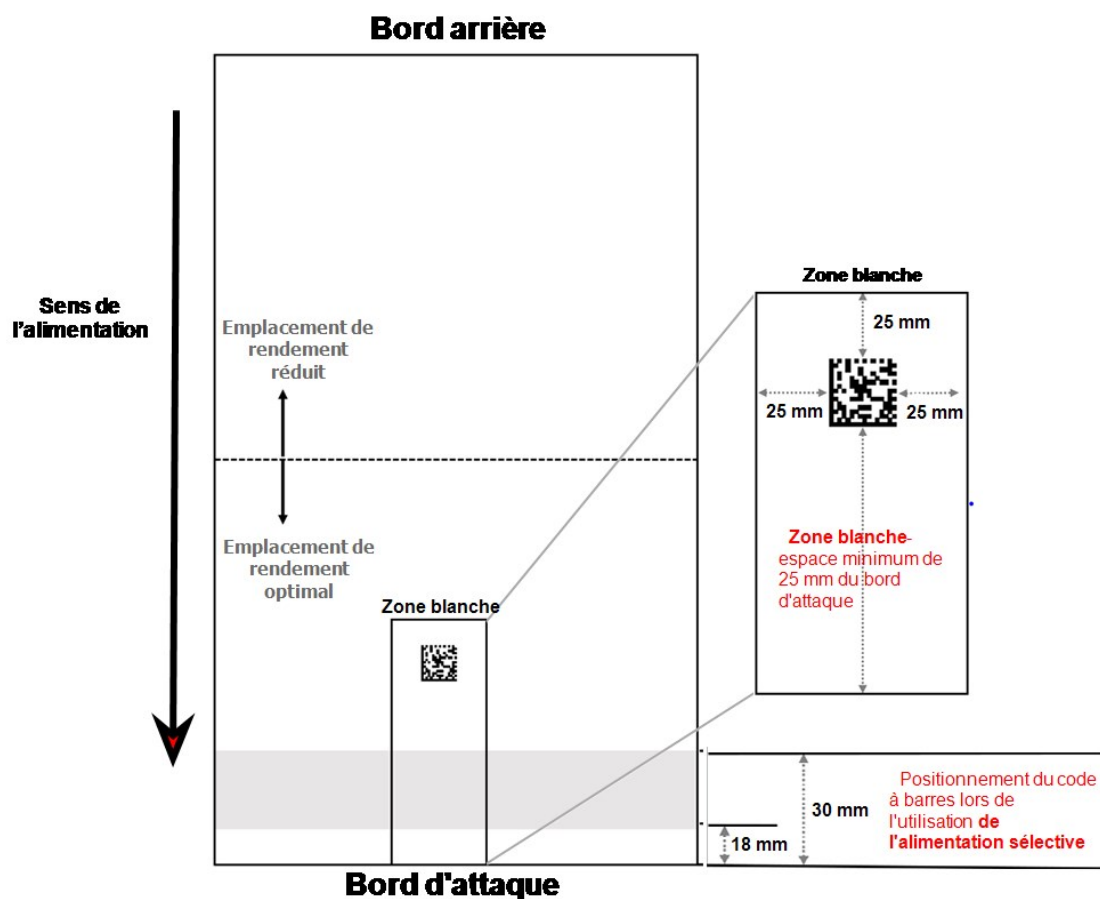

Applications de pliage double et de pliage en C

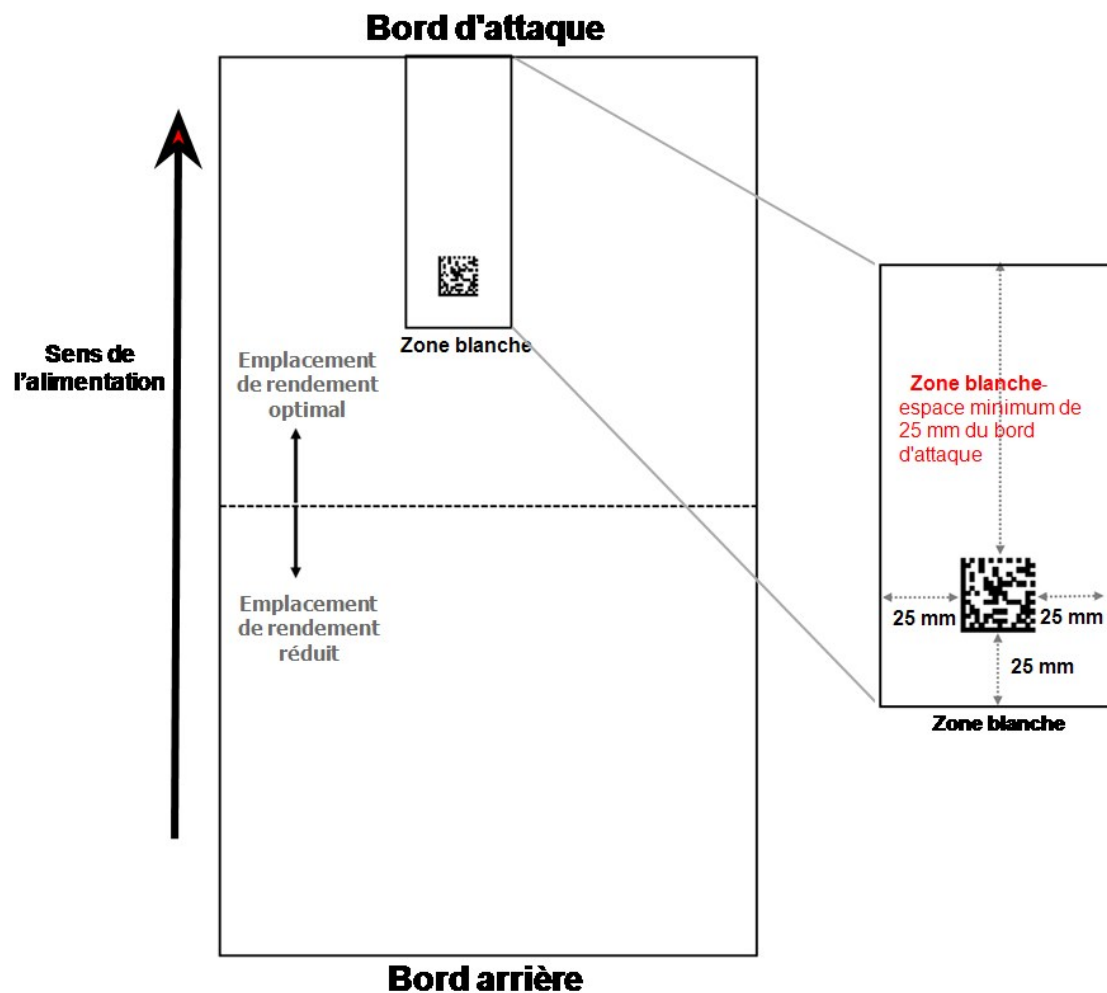

Ajustement de la caméra de codes à barres

Suivez les étapes suivantes pour ajuster la caméra de code à barres au-dessus de l'assemblage ou sous ce dernier.

1. Pliez un échantillon de feuille sur lequel un code à barres 2D est imprimé dans le sens de la longueur.
2. Placez le bord replié sur le « 0 » situé sur le guide d'ajustement de la caméra.
3. Utilisez la molette bleue, située sur le support de la caméra, pour mettre la flèche de la caméra en position, centrée sur le milieu du code à barres.

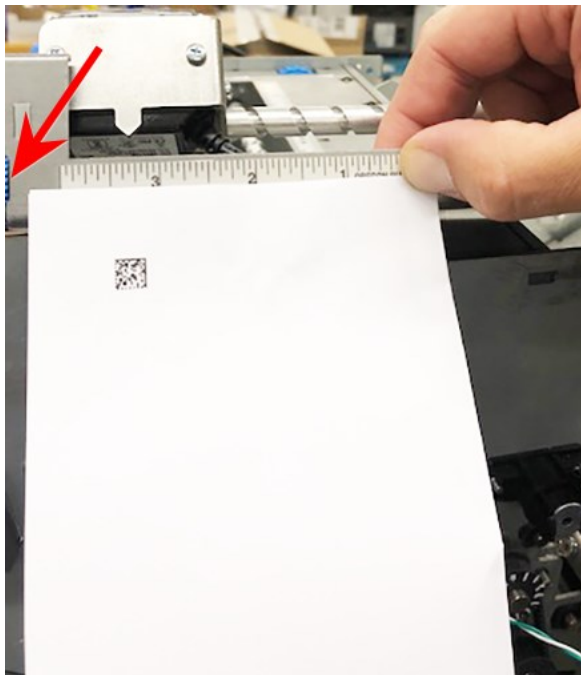

Molette d'ajustement bleue (invisible sur l'image)

Messages d'erreur de lecture de codes à barres

Message	Problème	Solution
Aucune marque de LOM	- Le lecteur ne détecte pas le code à barres - Papier chargé incorrectement	- Ajustez la position du lecteur de code à barres - Vérifiez l'orientation du papier - Vérifiez que la feuille sur laquelle se trouve le code à barres est dans le bon alimenteur
1 ^{re} feuille du jeu attendue	La 1 ^{re} feuille attendue d'un jeu n'a pas été détectée par le lecteur de codes à barres	- Ajoutez la ou les pages manquantes - Corrigez le jeu de feuilles
Pas une nouvelle enveloppe	La 1 ^{re} feuille d'un jeu a été détectée et les autres feuilles étaient attendues	Ajoutez les feuilles manquantes et/ou corrigez la séquence de feuilles.
LOM : erreur de séquence	Le numéro de séquence dans le code à barres ne suit pas le numéro de séquence de la page précédente alimentée	Ajoutez les feuilles manquantes et/ou corrigez la séquence de feuilles
LOM : marques AS incohérentes	s. o.	Ce message ne s'applique pas aux tâches fondées sur un code à barres
LOM : jeu trop volumineux	Le jeu comprend un trop grand nombre de feuilles	Reportez-vous aux types de pliage et aux limites d'épaisseur dans ce guide
LOM : fin lot : prêt à fonctionner	L'inséreuse s'est arrêtée en raison d'une fin de lot.	L'opérateur peut trier manuellement les enveloppes dans l'empileur
Changement de mode; réverifier aliment		Vérifiez les réglages des alimenteurs de feuilles et d'encarts pour la tâche en cours avant de quitter le mode Configuration

Cette page a été laissée vide intentionnellement.

8 - Reprise après erreur et élimination des bourrages papier

Dans cette section

Tâches d'assemblage - reprise en cas d'erreur	134
Alimenteur vide - reprise après erreur	135
Message de LOM - reprise après erreur	136
Élimination des bourrages papier	137
Élimination des bourrages papier dans l'alimenteur de feuilles	138
Élimination des bourrages papier sur les plateaux de pliage	141
Élimination des bourrages papier sur les plateaux à encarts	144
Élimination des bourrages papier sur le chariot	147
Élimination des bourrages papier dans la zone d'alimentation d'enveloppes	150
Élimination des bourrages papier dans la zone de sortie d'enveloppes	153
Élimination des bourrages papier dans les zones d'insertion et de cachetage d'enveloppes	156
Élimination des bourrages papier dans la zone d'assemblage	159

Tâches d'assemblage - reprise en cas d'erreur

Si l'inséreuse s'arrête pendant une tâche d'assemblage :

1. Appuyez sur le bouton **Dégager la plate-forme** dans le menu.
2. Toute enveloppe présente dans la zone d'insertion sera éjectée dans l'empileur. Vous devez retirer manuellement de l'alimenteur les pages restantes du jeu.
3. Pliez et/ou insérez les pages restantes dans l'enveloppe.
4. Appuyez sur le bouton **Démarrer** pour poursuivre l'utilisation après avoir déterminé la cause de l'arrêt.

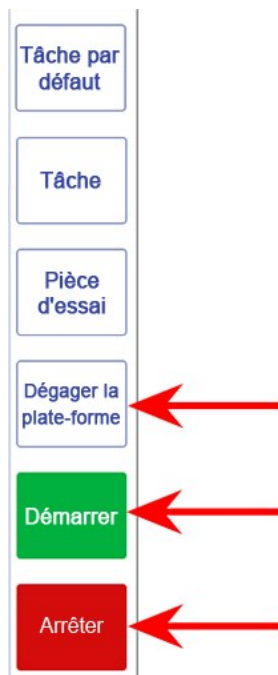

Alimenteur vide - reprise après erreur

Si un alimenteur est vide, l'inséreuse s'arrête. Suivez les instructions qui s'affichent à l'écran.

1. Remplissez le plateau vide.
2. Appuyez sur le bouton **Démarrer** pour continuer.

OU

1. Appuyez sur les boutons **Arrêter** et **Dégager la plate-forme**.
2. Rechargez les alimenteurs et suivez les instructions affichées.

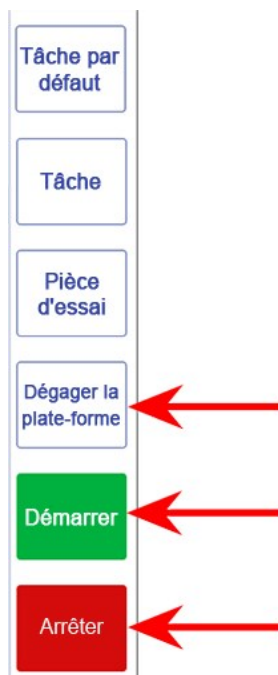

Message de LOM - reprise après erreur

Si l'inséreuse s'arrête pendant une tâche et affiche un message d'erreur de LOM :

1. Appuyez sur le bouton **Dégager la plate-forme** du panneau de commande. Toute enveloppe présente dans la zone d'insertion sera éjectée dans l'empileur.
2. Les autres pages du jeu en cours de traitement seront alimentées/pliées et éjectées dans l'empileur. Insérez manuellement le jeu dans l'enveloppe, le cas échéant.
3. La PREMIÈRE page du jeu SUIVANT sera préalimentée dans les rouleaux d'alimentation et placée en position d'arrêt. Remplacez la feuille en position d'alimentation normale.
4. Appuyez sur le bouton **Démarrer** pour reprendre l'utilisation.

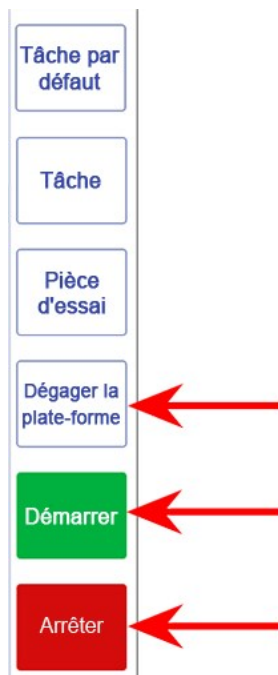

Élimination des brouillages papier

En cas de blocage de document, un symbole d'avertissement clignote sur l'écran tactile pour indiquer l'endroit du blocage.

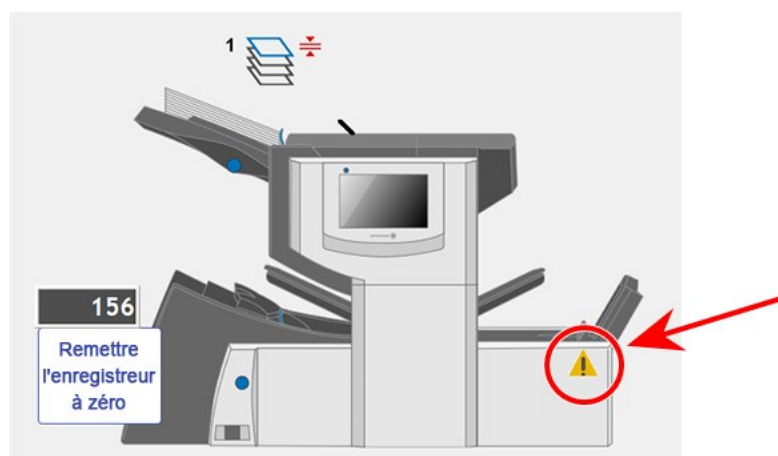

Après avoir éliminé manuellement le brouillage papier, dégagez l'inséreuse à l'aide de la fonction **Dégager la plate-forme**.

REMARQUE : Après l'élimination d'un brouillage papier, il est possible que l'appareil affiche un message vous demandant de retirer des pages ou des enveloppes de l'inséreuse. (Ce message s'affiche dans les zones Options de tâche et Messages système de l'écran tactile, au-dessus du modèle d'inséreuse.) L'inséreuse ne fonctionnera pas tant que toutes les instructions n'auront pas été exécutées.

Élimination des bourrages papier dans l'alimenteur de feuilles

1. **Retirer les plateaux d'alimentation de feuilles** - Soulevez légèrement l'arrière du plateau et tirez ce dernier pour l'extraire de l'appareil.

Si le plateau est chargé, maintenez délicatement les documents en place pour empêcher qu'ils ne glissent vers l'avant lorsque vous retirez le plateau.



2. Retirez le document coincé. Si nécessaire, *utilisez la molette d'avancement manuel* pour faire avancer le document.

REMARQUE : Évitez de tirer les pages vers l'arrière, vers l'alimenteur de feuilles, pour les sortir de l'appareil. Il est préférable d'éliminer les bourrages papier dans l'alimenteur de feuilles en faisant avancer les documents et en les retirant de la zone d'assemblage.

3. **Remise en place de l'alimenteur de feuilles** :
 - a. Placez le plateau sur ses guides de fixation situés sur les cadres latéraux.
 - b. Soulevez légèrement l'arrière du plateau, puis poussez ce dernier dans l'inséreuse. Le plateau tombe automatiquement à la bonne position.

4. Appuyez sur le bouton **Dégager la plate-forme** pour dégager le chemin de papier de tout document restant.

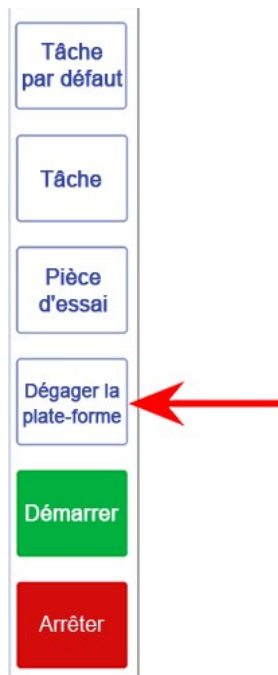

5. Appuyez sur le bouton **Démarrer** pour reprendre l'utilisation.

Utilisation de la molette d'avancement manuel

Après avoir repéré le document coincé, vous pouvez utiliser la molette d'avancement manuel pour faire avancer manuellement le document hors des rouleaux d'alimentation.

La molette d'avancement manuel se trouve derrière le panneau rabattable dans la partie avant gauche de l'inséreuse.

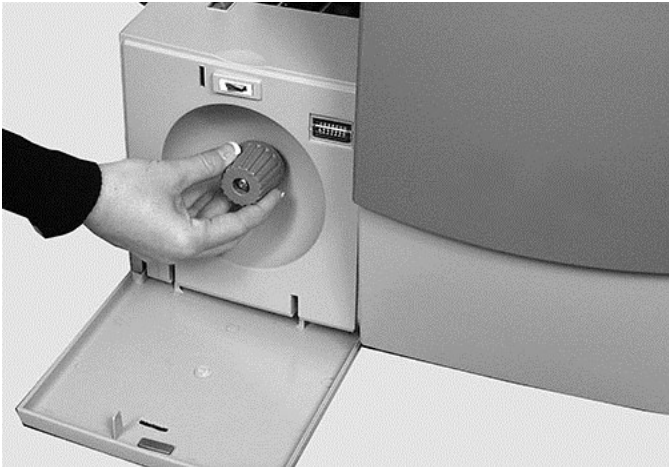

Élimination des bourrages papier sur les plateaux de pliage

1. Retirez les plateaux de pliage -

- a. Tirez sur les deux loquets situés sous le plateau pour les déverrouiller.
- b. Tirez directement le plateau pour l'extraire de l'inséreuse.

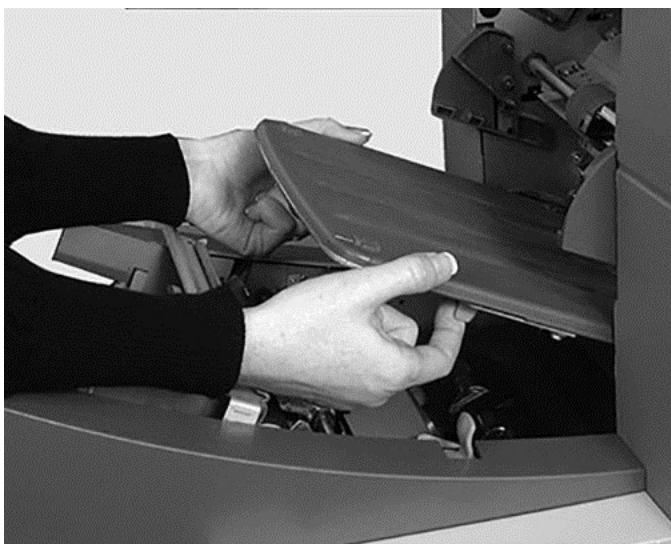

2. Retirez le document coincé. Si nécessaire, [utilisez la molette d'avancement manuel](#) pour faire avancer le document.

3. Remise en place des plateaux de pliage -

- a. Tirez sur les deux loquets situés sous le plateau pour les déverrouiller.
- b. Faites glisser le plateau dans ses guides de fixation, puis relâchez les loquets pour verrouiller le plateau en place.

4. Appuyez sur le bouton **Dégager la plate-forme** pour dégager le chemin de papier de tout document restant.

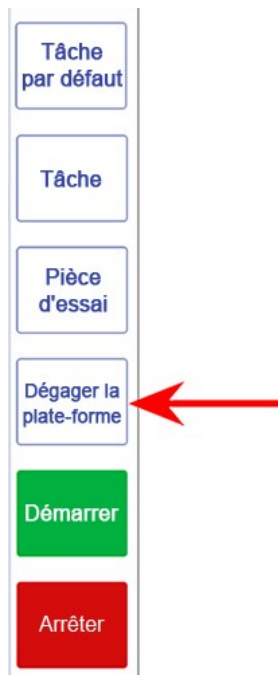

5. Appuyez sur le bouton **Démarrer** pour reprendre l'utilisation.

Utilisation de la molette d'avancement manuel

Après avoir repéré le document coincé, vous pouvez utiliser la molette d'avancement manuel pour faire avancer manuellement le document hors des rouleaux d'alimentation.

La molette d'avancement manuel se trouve derrière le panneau rabattable dans la partie avant gauche de l'inséreuse.

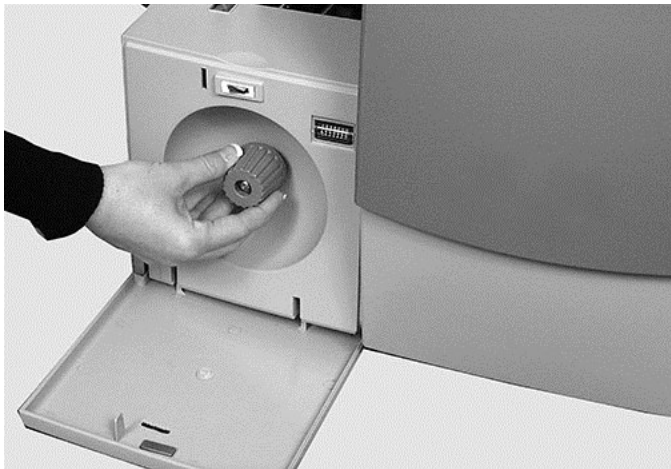

Élimination des brouillages papier sur les plateaux à encarts

1. **Retirez les plateaux d'encarts** - tirez directement le plateau pour l'extraire de l'inséreuse.
2. Retirez le document coincé. Si nécessaire, *utilisez la molette d'avancement manuel* pour faire avancer le document.
3. **Remettez en place les plateaux d'encarts** - faites glisser les plateaux dans les guides de fixation et poussez jusqu'à ce qu'ils se verrouillent en place.



4. Appuyez sur le bouton **Dégager la plate-forme** pour dégager le chemin de papier de tout document restant.

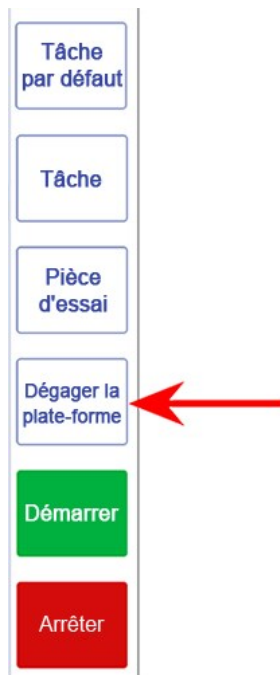

5. Appuyez sur le bouton **Démarrer** pour reprendre l'utilisation.

Utilisation de la molette d'avancement manuel

Après avoir repéré le document coincé, vous pouvez utiliser la molette d'avancement manuel pour faire avancer manuellement le document hors des rouleaux d'alimentation.

La molette d'avancement manuel se trouve derrière le panneau rabattable dans la partie avant gauche de l'inséreuse.

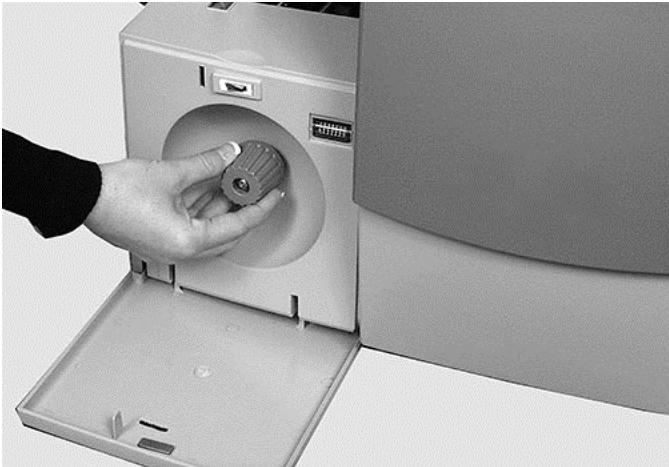

Élimination des brouillages papier sur le chariot

Si la fonction *Dégager la plate-forme* n'élimine pas le brouillage, suivez ces étapes pour éliminer le brouillage manuellement.

1. Retirez le plateau d'encarts.
2. Retirez le plateau de pliage 2.
3. Retirez le chariot.

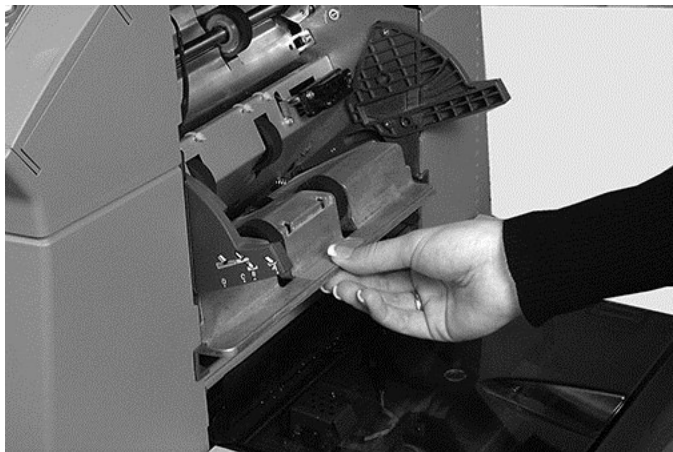

4. Retirez le document coincé. Si nécessaire, *utilisez la molette d'avancement manuel* pour faire avancer le document.
5. Remettez le chariot en place.

- Appuyez sur le bouton **Dégager la plate-forme** pour dégager le chemin de papier de tout document restant.

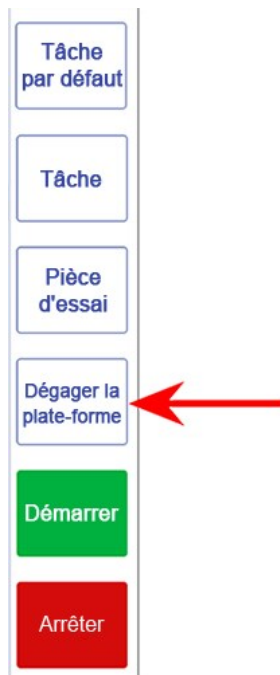

- Appuyez sur le bouton **Démarrer** pour reprendre l'utilisation.

Utilisation de la molette d'avancement manuel

Après avoir repéré le document coincé, vous pouvez utiliser la molette d'avancement manuel pour faire avancer manuellement le document hors des rouleaux d'alimentation.

La molette d'avancement manuel se trouve derrière le panneau rabattable dans la partie avant gauche de l'inséreuse.

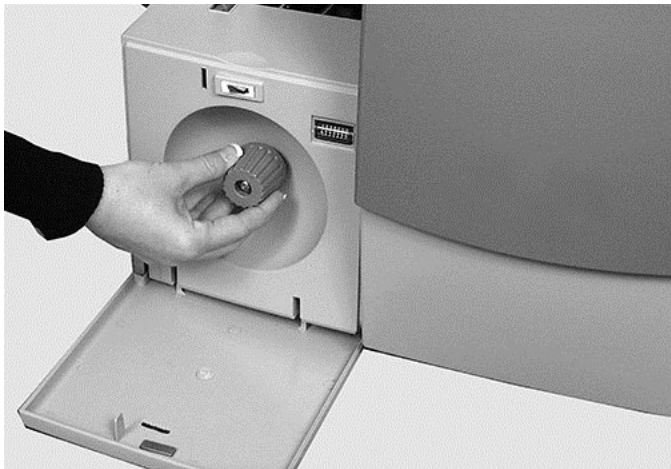

Élimination des bourrages papier dans la zone d'alimentation d'enveloppes

1. Actionnez le levier de dégagement dans le sens de la flèche.
2. Soulevez les rouleaux d'alimentation d'enveloppes pour accéder au bourrage.



3. Retirez le document coincé. Si nécessaire, *utilisez la molette d'avancement manuel* pour faire reculer le document.

REMARQUE : Les bourrages papier dans la zone d'alimentation d'enveloppes sont parfois difficiles à repérer. Après avoir soulevé les rouleaux d'alimentation d'enveloppes, passez doucement la main sous les rouleaux pour sentir le document coincé.

4. Reverrouillez les rouleaux d'alimentation après avoir éliminé le bourrage.
5. Relâchez les rouleaux d'alimentation de la zone d'alimentation d'enveloppes et laissez-les reprendre leur position.
6. Appuyez fermement sur les rouleaux jusqu'à ce qu'ils se verrouillent en place.

7. Appuyez sur le bouton **Dégager la plate-forme** pour dégager le chemin de papier de tout document restant.

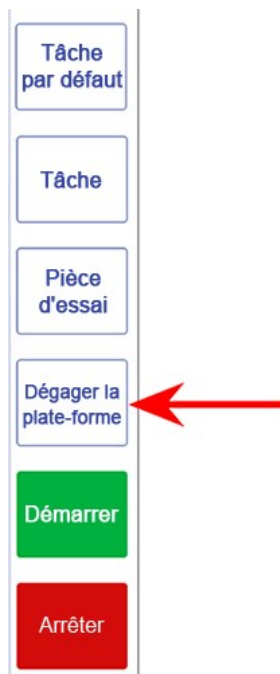

8. Appuyez sur le bouton **Démarrer** pour reprendre l'utilisation.

REMARQUE : Pour accéder plus facilement à cette zone, retirez le plateau de pliage 1 et l'alimenteur de feuilles 2.

Utilisation de la molette d'avancement manuel

Après avoir repéré le document coincé, vous pouvez utiliser la molette d'avancement manuel pour faire avancer manuellement le document hors des rouleaux d'alimentation.

La molette d'avancement manuel se trouve derrière le panneau rabattable dans la partie avant gauche de l'inséreuse.

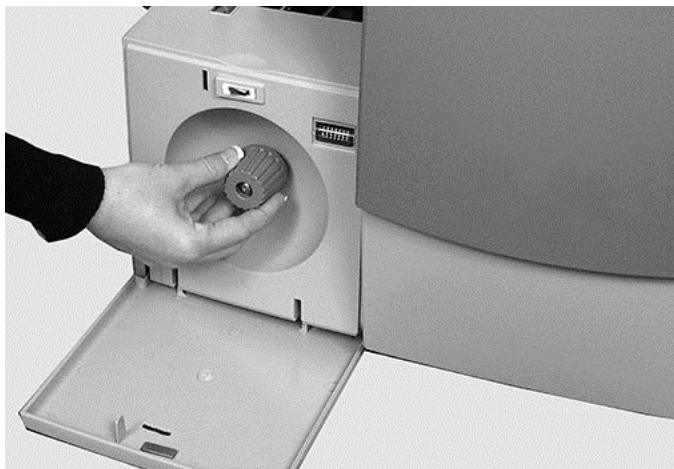

Élimination des bourrages papier dans la zone de sortie d'enveloppes

1. Faites pivoter le dispositif de retournement d'enveloppes vers le bas (montré ci-dessous) pour accéder au document coincé.
2. Retirez le document coincé. Si nécessaire, *utilisez la molette d'avancement manuel* pour faire avancer le document.
3. Refermez la porte d'accès et assurez-vous qu'elle se verrouille en place.

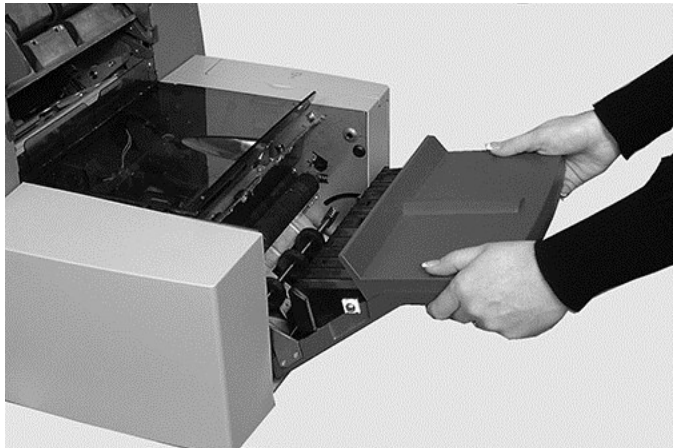

4. Appuyez sur le bouton **Dégager la plate-forme** pour dégager le chemin de papier de tout document restant.

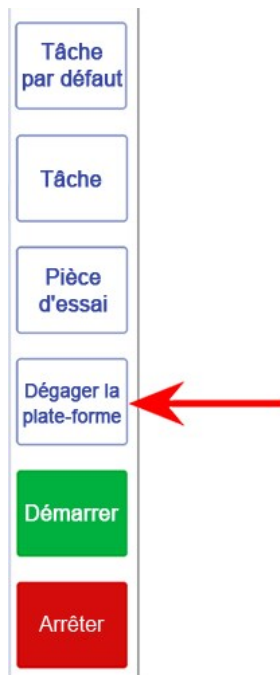

5. Appuyez sur le bouton **Démarrer** pour reprendre l'utilisation.

Utilisation de la molette d'avancement manuel

Après avoir repéré le document coincé, vous pouvez utiliser la molette d'avancement manuel pour faire avancer manuellement le document hors des rouleaux d'alimentation.

La molette d'avancement manuel se trouve derrière le panneau rabattable dans la partie avant gauche de l'inséreuse.

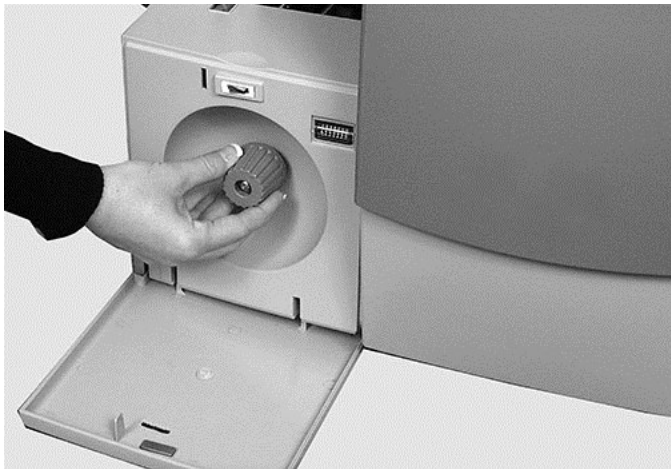

Élimination des brouages papier dans les zones d'insertion et de cachetage d'enveloppes

1. Levez le capot en plastique teinté et abaissez la porte d'accès au dispositif de retournement d'enveloppes.



2. Les points identifiés sur l'image peuvent être déverrouillés pour permettre l'accès au document coincé.

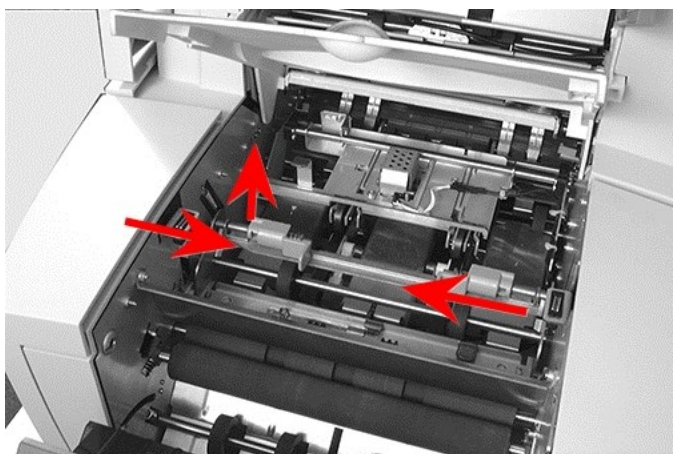

3. Retirez le document coincé. Si nécessaire, *utilisez la molette d'avancement manuel* pour faire avancer le document.

4. Appuyez sur le bouton **Dégager la plate-forme** pour dégager le chemin de papier de tout document restant.

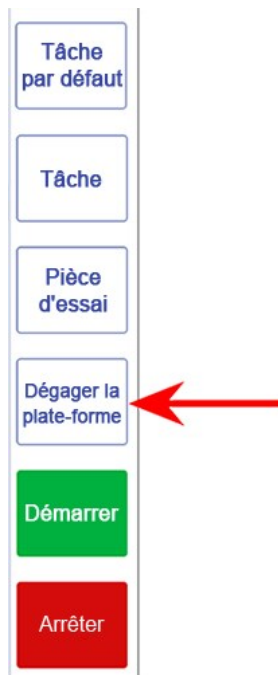

5. Appuyez sur le bouton **Démarrer** pour reprendre l'utilisation.

Utilisation de la molette d'avancement manuel

Après avoir repéré le document coincé, vous pouvez utiliser la molette d'avancement manuel pour faire avancer manuellement le document hors des rouleaux d'alimentation.

La molette d'avancement manuel se trouve derrière le panneau rabattable dans la partie avant gauche de l'inséreuse.

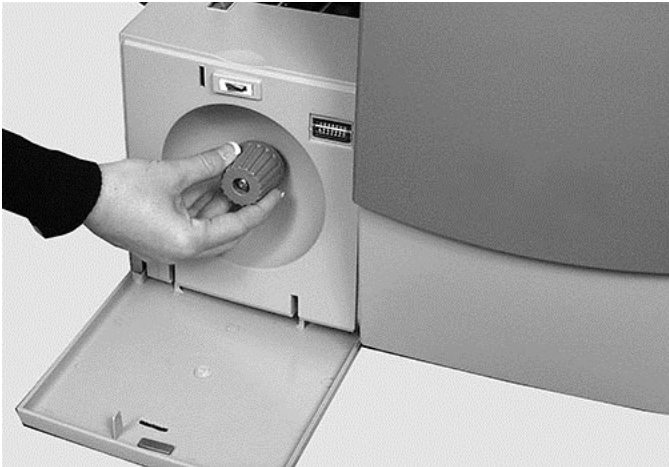

Élimination des bourrages papier dans la zone d'assemblage

1. Ouvrez le premier capot en le soulevant à partir de la languette bleue.



2. Soulevez la seconde languette bleue et tirez ce capot vers l'arrière.



3. Retirez le document coincé de la zone d'assemblage.

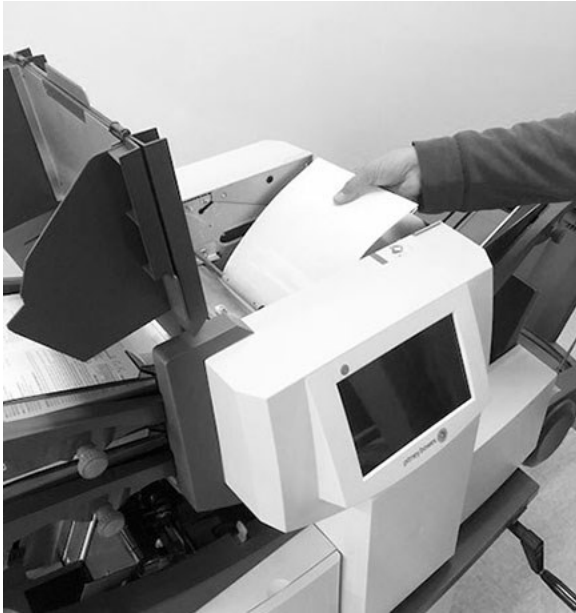

4. Soulevez la barre de guidage à l'aide de la poignée bleue pour exposer le chemin de papier. Vérifiez qu'il n'y a pas de papier sur le chemin de papier.



5. Remettez la barre de guidage en place en la faisant pivoter à l'aide de la poignée bleue; assurez-vous qu'elle s'enclenche en place.
6. Faites pivoter le capot pour le remettre en place, puis reprenez l'utilisation.
7. Appuyez sur le bouton **Dégager la plate-forme** pour dégager le chemin de papier de tout document restant.

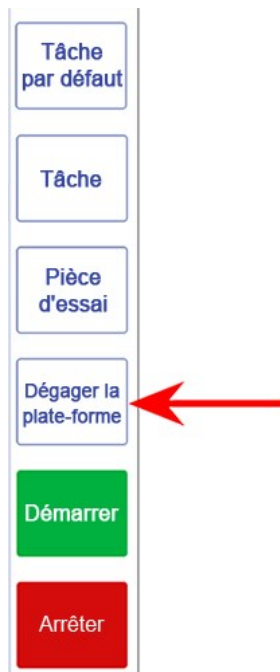

8. Appuyez sur le bouton **Démarrer** pour reprendre l'utilisation.

9 - Rapports

Dans cette section

À propos des rapports	164
Génération de rapports de tâches de lecture optique	165
Génération de rapports de productivité liée à des tâches	167

À propos des rapports

L'inséreuse Relay propose des rapports qui saisissent les données des pièces de courrier dans le cas de tâches et de pièces de courrier en particulier. Il est possible de générer des rapports tant dans le cas de tâches de lecture optique que dans celui de tâches sans lecture optique. Ces rapports peuvent être générés, consultés, enregistrés ou imprimés à l'aide de l'écran tactile.

REMARQUE : Le client doit connecter son écran tactile au réseau sans fil s'il souhaite faire imprimer des rapports.

Génération de rapports de tâches de lecture optique

Les rapports de détails de tâches de lecture optique comprennent les renseignements suivants : code de correspondance (ID de pièce), date, heure, opérateur, nombres de lectures optiques attendu et réel, lecture de situation (OK ou N OK) et numéro de tâche.

Ce type de rapport peut être généré par date. Vous pouvez accéder aux rapports de tâches pour le mois civil en cours à l'aide de la fonction de calendrier. Vous pouvez accéder aux rapports de tâches pour un autre mois que le mois civil en cours à l'aide de la fonction de calendrier. Ces rapports ne sont offerts que dans le cas de tâches de lecture optique.

Génération d'un rapport relative à une tâche de lecture optique du mois civil en cours

1. Appuyez deux fois sur l'icône **Rapports**, affichée sur le bureau de l'écran tactile.



2. Pour sélectionner une date du mois civil en cours, appuyez sur l'icône **Ouvrir par date**, dans le haut de l'écran.

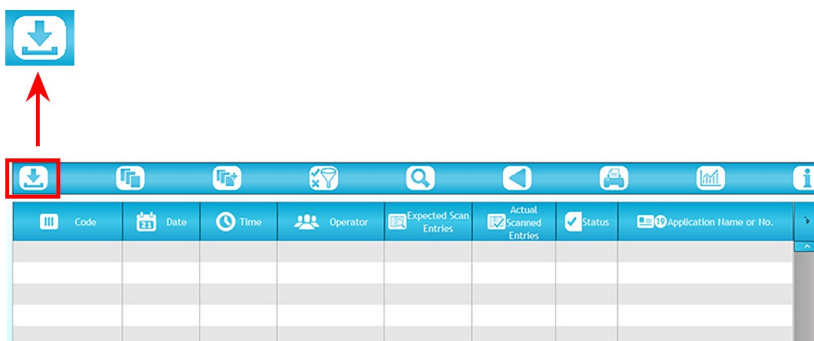

3. Sélectionnez la date dans le calendrier du mois en cours. Les détails de cette tâche de lecture optique apparaîtront à l'écran.

4. Faites imprimer ou enregistrez le rapport.
 - a. Appuyez sur l'icône **d'impression**.
 - b. Appuyez sur **PDF** ou **Word**.
 - c. Accédez à un emplacement et enregistrez le rapport.

REMARQUE : Le client doit connecter son écran tactile au réseau sans fil s'il souhaite faire imprimer des rapports.

Génération d'un rapport relative à une tâche de lecture optique en dehors du mois civil en cours

1. Appuyez deux fois sur l'icône **Rapports**, affichée sur le bureau de l'écran tactile.



2. Pour sélectionner une date en dehors du mois civil en cours, appuyez sur l'icône **Ouvrir par fichier** (pages), dans le haut de l'écran.

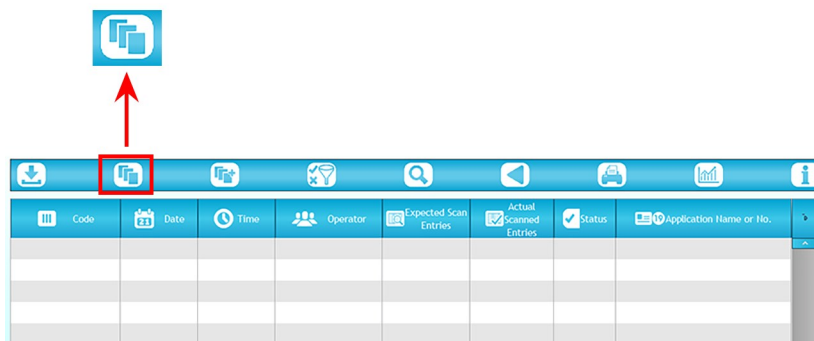

3. Recherchez le fichier .CSV souhaité (/PITNEY/Insérer Control/Archiving ANR).
4. Mettez le fichier en surbrillance et appuyez sur **Ouvrir**. Les détails de cette tâche de lecture optique apparaîtront à l'écran.

Génération de rapports de productivité liée à des tâches

Les rapports de productivité affichent des résumés de toutes les tâches exécutées à la date sélectionnée. Les rapports de productivité contiennent des renseignements tant sur les tâches de lecture optique que sur les tâches sans lecture optique.

Les rapports contiennent les renseignements suivants : nom de la tâche, opérateur, dates et heures de début et de fin, durée de la tâche, mode Insertion, cachetage d'enveloppes, nombre de pièces de courrier, débit moyen, nombre d'échecs et d'arrêts.

Pour générer un rapport de productivité :

1. Appuyez deux fois sur l'icône **Rapports**, affichée sur le bureau de l'écran tactile.



2. Appuyez sur l'icône **Statistiques**, dans le haut de l'écran.

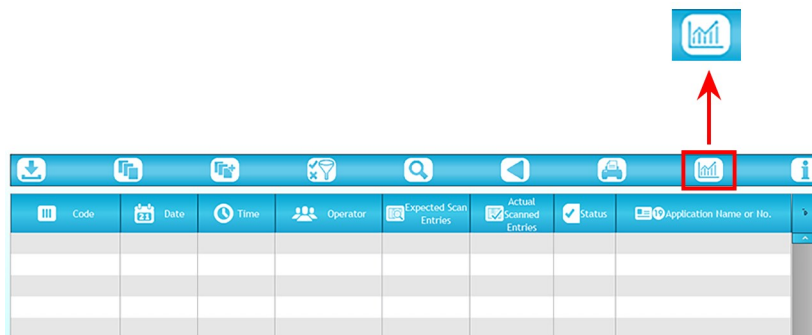

3. Appuyez sur l'icône **Ouvrir par fichier** (pages), dans le haut de l'écran.

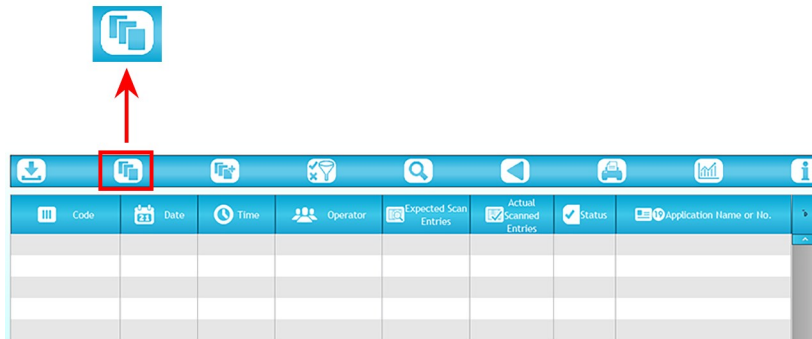

4. Lorsque le calendrier s'ouvre, appuyez sur la date.

Un rapport de productivité s'ouvre et affiche des résumés de toutes les tâches exécutées ce jour-là.

10 - Dépannage

Dans cette section

Dépannage de l'écran tactile et des problèmes de l'inséreuse	170
Dépannage des problèmes liés aux enveloppes	172
Dépannage des problèmes liés aux feuilles	173
Dépannage des problèmes liés aux encarts	174
Dépannage des problèmes de détection de doubles	175
Messages d'erreur	176

Dépannage de l'écran tactile et des problèmes de l'inséreuse

Problème	Cause	Solution possible
Écran noir	<ul style="list-style-type: none"> • La tablette est en mode Veille. • Aucune alimentation • L'inséreuse n'est pas allumée. 	<ul style="list-style-type: none"> • Appuyez sur l'interrupteur bleu pour sortir l'inséreuse du mode Veille. • Vérifiez que le cordon d'alimentation est bien branché et que la prise murale est sous tension. • Faites basculer l'interrupteur sur Marche.
Seules l'heure et la date sont affichées.	L'écran de veille est activé.	Faites glisser votre doigt vers le haut sur la tablette pour poursuivre l'utilisation.
Erreur d'ouverture COM ou échec de la communication	Le cordon d'alimentation n'est pas branché.	<ul style="list-style-type: none"> • Vérifiez que le cordon d'alimentation est bien branché et que la prise murale est sous tension. • Faites basculer l'interrupteur sur Marche.
L'inséreuse ne fonctionne pas.	<ul style="list-style-type: none"> • Un couvercle ou panneau est ouvert. • Les plateaux d'alimentation ou les plateaux de pliage sont mal positionnés. 	<ul style="list-style-type: none"> • Vérifiez que tous les couvercles et panneaux sont fermés. Consultez l'affichage à l'écran pour obtenir de l'information sur les couvercles et panneaux. • Retirez et remettez fermement en place tous les plateaux d'alimentation et de pliage. • Vérifiez que tous les plateaux d'alimentation et de pliage sont positionnés correctement.

Problème	Cause	Solution possible
Problèmes d'insertion	Le contenu de l'enveloppe n'entre pas correctement dans l'enveloppe.	<ul style="list-style-type: none">• Consultez les renseignements de dépannage relatifs aux enveloppes.• Vérifiez que le type de pliage est bien adapté à la taille du document utilisé.• Si vous utilisez un document lourd ou léger, vous devrez peut-être modifier le réglage de l'arrêt de l'enveloppe.• L'insertion d'un grand nombre de pages peut nécessiter un ajustement par un technicien.

Dépannage des problèmes liés aux enveloppes

Problème	Causes	Solution possible
Mauvaise alimentation des enveloppes	<ul style="list-style-type: none"> • Les guides latéraux d'enveloppe sont mal réglés. • La qualité des enveloppes est mauvaise. • Les enveloppes sont mal chargées. 	<ul style="list-style-type: none"> • Réglez les guides à la largeur de l'enveloppe, puis faites-les reculer d'un quart de tour. • Vérifiez que les enveloppes ne sont pas déformées. Essayez d'utiliser une nouvelle boîte d'enveloppes. Assurez-vous d'aérer la pile avant le chargement. • Chargez les enveloppes, rabat orienté vers le haut, en chargeant le rabat en dernier.
Les enveloppes ne s'ouvrent pas.	<ul style="list-style-type: none"> • Les enveloppes sont mal chargées. • La qualité des enveloppes est mauvaise. 	<ul style="list-style-type: none"> • Chargez les enveloppes, rabat orienté vers le haut, en chargeant le rabat en dernier. • Vérifiez que les enveloppes ne sont pas collées en raison d'une humidité excessive. • Essayez une nouvelle boîte d'enveloppes.
Problèmes de cachetage des enveloppes	<ul style="list-style-type: none"> • Pas de solution de cachetage • Le mode Cachetage n'est pas sélectionné. • Le cachetage est de mauvaise qualité. 	<ul style="list-style-type: none"> • Remplissez le réservoir du dispositif de cachetage. • Vérifiez la configuration de la tâche en cours. • Activez le mode Cachetage. • Vous devez peut-être remplacer les feutres du dispositif de cachetage.

Dépannage des problèmes liés aux feuilles

Problème	Causes	Solution possible
Mauvaise alimentation des feuilles	<ul style="list-style-type: none"> • L'alimenteur n'est pas sélectionné pour l'alimentation en cours. • Les guides latéraux de l'alimenteur de feuilles sont mal réglés. • Les feuilles sont mal chargées. 	<ul style="list-style-type: none"> • Vérifiez la configuration de la tâche en cours. • Réglez les guides sur la largeur de la feuille, puis faites-les reculer d'un quart de tour. • Assurez-vous que les deux réglages de l'alimenteur d'encarts (réglage du chiffre et de la lettre) sont adéquats pour le type d'encart utilisé.
Plusieurs feuilles sont alimentées alors qu'une seule feuille est attendue.	<ul style="list-style-type: none"> • Le mode Alimentation manuelle est sélectionné. • Les feuilles sont mal chargées. 	<ul style="list-style-type: none"> • Vérifiez la configuration de la tâche et la position du levier d'alimentation manuelle. • Assurez-vous d'aérer la pile <i>avant</i> le chargement.
Mauvais positionnement de l'adresse dans la fenêtre de l'enveloppe	<ul style="list-style-type: none"> • Les feuilles portant l'adresse sont mal chargées. • Réglage incorrect du type de pliage 	<ul style="list-style-type: none"> • Chargez les feuilles de sorte que l'adresse apparaisse dans la fenêtre de l'enveloppe. • Vérifiez la configuration de la tâche en cours.
Mauvais pliage	<ul style="list-style-type: none"> • Un pli se trouve <i>presque</i> sur une perforation de la feuille, provoquant un pli non désiré ou un troisième pli. 	<ul style="list-style-type: none"> • Modifiez légèrement la taille des volets pour éviter ce type de situation.

Dépannage des problèmes liés aux encarts

Problème	Causes	Solution possible
Mauvaise alimentation des encarts	<ul style="list-style-type: none"> • L'alimenteur n'est pas sélectionné pour l'alimentation en cours. • Les guides latéraux de l'alimenteur d'encarts sont mal réglés. • Les encarts sont mal chargés. • La cale de l'alimenteur d'encarts est mal utilisée. • Les encarts ne sont pas conformes aux spécifications. 	<ul style="list-style-type: none"> • Vérifiez la configuration de la tâche en cours. • Réglez les guides sur la largeur de la feuille, puis faites-les reculer d'un quart de tour. • Assurez-vous que les deux réglages de l'alimenteur d'encarts (réglage du chiffre et de la lettre) sont correctement réglés pour le type d'encart utilisé. • Assurez-vous de ventiler la pile avant le chargement. Il peut être utile de changer l'orientation de la pile d'encarts. • Laissez la cale glisser vers le bas derrière la pile des encarts pour soutenir celle-ci. • Vérifiez les caractéristiques techniques indiquées dans ce manuel.

Dépannage des problèmes de détection de doubles

Problème	Causes	Solution possible
L'inséreuse s'arrête en raison de doubles inexistantes ou alimente des doubles sans s'arrêter.	<ul style="list-style-type: none">• La fonction de détection de doubles n'est pas activée.• La fonction de détection de doubles est mal calibrée.	<ul style="list-style-type: none">• Vérifiez la situation relative à la détection de doubles - L'icône de détection de doubles s'affiche à côté de tous les éléments lorsque la fonction est activée.• Vérifiez que les enveloppes ne sont pas déformées. Essayez d'utiliser une nouvelle boîte d'enveloppes. Assurez-vous d'aérer la pile avant le chargement.• Traitez une pièce d'essai chaque fois qu'un nouveau lot de documents est chargé pour recalibrer le détecteur de doubles; la largeur du nouveau lot peut varier légèrement.

Messages d'erreur

II	
ÉPAISSEUR INCORRECTE DE MARQUE DE LOM	Vérifiez les spécifications de LOM et apportez les modifications nécessaires aux marques imprimées
APPELER LE SERVICE TECHNIQUE	Éteignez et rallumez l'inséreuse. Si le message est toujours affiché, communiquez avec le Service à la clientèle.
VÉRIFIER/DÉGAGER L'ALIMENTEUR	L'alimenteur indiqué n'a pas alimenté le document. Retirez le document du plateau d'alimentation, réalimentez le document, puis redémarrez l'inséreuse.
ALIMENTEUR D'ENVELOPPES	<ul style="list-style-type: none"> • Vérifiez que les enveloppes sont bien alimentées. • Vérifiez qu'il n'y a aucune enveloppe coincée sous les rouleaux d'alimentation d'enveloppes.
VÉRIFIER LE PLATEAU DE PLIAGE	Le plateau de pliage indiqué est mal positionné. Retirez le plateau de pliage et placez-le correctement.
VÉRIF DISP RETOURNEMENT ENVEL	<p>La position du dispositif de retournement d'enveloppes est incorrecte.</p> <ul style="list-style-type: none"> • Ouvrez le dispositif de retournement et vérifiez la présence d'enveloppes. • Fermez le dispositif et redémarrez l'appareil.
VÉRIFIER LA DERNIÈRE PIÈCE	<p>L'enveloppe ne s'ouvre pas.</p> <ul style="list-style-type: none"> • Vérifiez que les enveloppes sont bien alimentées. • Rechargez les enveloppes et redémarrez l'appareil.
DÉGAGER LE PLATEAU DE PLIAGE	<p>Un document a été détecté à l'intérieur de la zone de pliage indiquée à l'écran.</p> <ul style="list-style-type: none"> • Retirez le plateau de pliage et vérifiez la présence éventuelle de documents. • Installez le plateau de pliage.

II	
DÉGAGER LA ZONE D'INSERTION	<p>Un document a été détecté dans la zone d'insertion.</p> <ul style="list-style-type: none"> • Ouvrez le capot en plastique teinté, situé sur le côté droit de l'appareil et retirez tout document qui se trouve à cet endroit. • Actionnez le levier d'accès à un bourrage, situé sur l'alimenteur d'enveloppes et vérifiez si des enveloppes sont coincées sous le rouleau d'alimentation. • Fermez le capot et redémarrez l'inséreuse.
DÉGAGER LE MOUILLEUR	<p>Un document a été détecté dans la zone de la brosse de cachetage.</p> <ul style="list-style-type: none"> • Ouvrez le capot en plastique teinté, situé sur le côté gauche de l'appareil et retirez tout document qui se trouve à cet endroit. • Fermez le capot et redémarrez l'inséreuse.
DÉGAGER DISPOSITIF DE CACHETAGE	<p>Un document a été détecté dans la zone de la brosse de cachetage.</p> <ul style="list-style-type: none"> • Ouvrez le capot en plastique teinté, situé sur le côté gauche de l'appareil et retirez tout document qui se trouve à cet endroit. • Fermez le capot et redémarrez l'inséreuse.
FERMER LE COUVERCLE/PANNEAU	<p>Le capot/couvercle/panneau indiqué est mal fermé. Fermez-le et redémarrez l'inséreuse.</p>
PANNEAU AVANC. MANUEL OUVERT	<p>Le panneau du compartiment de la molette d'avancement manuel est mal fermé. Fermez le panneau.</p>
ERREUR DE DÉFLECTEUR	<p>Impossible de procéder au pliage en deux en raison d'une erreur. Retirez les plateaux de pliage et vérifiez la présence éventuelle de documents.</p>
ALIMENTATION EN DOUBLE	<p>Un problème d'alimentation double a été détecté sur le plateau d'alimentation indiqué.</p> <ul style="list-style-type: none"> • Retirez le document de l'inséreuse et recommencez. • Si le problème persiste, traitez une autre pièce d'essai.

II	
ALIM. EN DOUBLE; VÉRIF EMPIL	<p>Un problème d'alimentation double a été détecté sur le plateau d'alimentation indiqué.</p> <ul style="list-style-type: none"> • Retirez de l'empileur l'article alimenté en double. • Redémarrez l'inséreuse.
PLATEAUX DE PLIAGE NON RÉGLÉS	<p>Les plateaux de pliage sont mal positionnés.</p> <ul style="list-style-type: none"> • Retirez les plateaux de pliage et vérifiez la présence éventuelle de documents. • Mettez les plateaux de pliage en place et redémarrez l'inséreuse.
EXPIRATION DÉLAI ALIM. MAN.	<p>Aucune alimentation manuelle n'a été détectée dans le délai défini.</p> <ul style="list-style-type: none"> • En mode Alimentation manuelle, les documents doivent être alimentés dans un délai donné. • Redémarrez l'appareil en appuyant sur Démarrer.
PAPIER TROP COURT	<p>Le document détecté dans l'inséreuse est trop court.</p> <ul style="list-style-type: none"> • Assurez-vous que la longueur du document correspond à la longueur affichée. • Le cas échéant, traitez une autre pièce d'essai.
PAPIER TROP COURT; VÉRIF EMPIL	<p>Le document détecté dans l'inséreuse est trop court.</p> <ul style="list-style-type: none"> • Assurez-vous que la longueur du document correspond à la longueur affichée. • Le cas échéant, traitez une autre pièce d'essai.
RÉGLER LE LEVIER	<p>Le levier d'alimentation manuelle est mal positionné pour le mode d'utilisation en cours.</p> <ul style="list-style-type: none"> • Placez le levier d'alimentation manuelle à la position appropriée (gauche : alimentation manuelle, droite : alimentation automatique).
ALIMENTATION MULTIPLE	<p>L'inséreuse a détecté deux feuilles alimentées simultanément à partir du plateau d'alimentation indiqué.</p> <ul style="list-style-type: none"> • Retirez tout document présent dans l'inséreuse. Rechargez et redémarrez l'inséreuse.

II	
ALIM. MULTIPLE; VÉRIF EMPILEUR	<p>L'inséreuse a détecté deux feuilles alimentées simultanément à partir du plateau d'alimentation indiqué.</p> <ul style="list-style-type: none">• Retirez les feuilles alimentées simultanément de l'empileur. Rechargez et redémarrez l'inséreuse.
ERREUR SYSTÈME; ÉTEINDRE	<p>Une erreur liée au logiciel principal a été détectée.</p> <ul style="list-style-type: none">• Éteignez et rallumez l'inséreuse, puis réessayez. Si le problème persiste, communiquez avec le Service à la clientèle.
PLATEAU VIDE	<p>Le plateau indiqué ne contient aucun document. Rechargez le plateau et appuyez sur Démarrer.</p>

Cette page a été laissée vide intentionnellement.

11 - Caractéristiques techniques

Dans cette section

Spécifications relatives aux documents	182
Caractéristiques techniques de l'inséreuse	188

Spécifications relatives aux documents

Toutes les spécifications sont susceptibles d'être modifiées sans préavis et sont soumises à des tests.

Exigences générales relatives aux documents

- Pour un rendement optimal, utilisez uniquement des documents qu'approuve Pitney Bowes.
- Les documents doivent être de bonne qualité et conservés de manière appropriée.
- Conditions d'entreposage recommandées :
 - 18° (65° F) à 25° C (77° F)
 - 40 % à 60 % d'humidité relative

Alimenteurs de feuilles

Format des feuilles

	Format minimal de feuille	Format maximal de feuille
Largeur	178 mm (7 po)	229 mm (9 po)
Longueur	178 mm (7 po)	406 mm (16 po)

Poids du papier

	Minimum	Maximum
Non-LOM	70 g/m ² (18 lb)	120 g/m ² (32 lb)
LOM	70 g/m ² (18 lb)	120 g/m ² (32 lb)

Configurations de pliage (limites de longueur des documents avant le pliage)

Type de pliage	Mesures
Pliage simple	150 mm (6 po) à 314 mm (12 po)
Pliage en C	200 mm (8 po) à 356 mm (14 po)
Pliage en Z	215 mm (8,5 po) à 356 mm (14 po)
Pliage double	270 mm (10,5 po) à 406 mm (16 po)

Plage de poids du détecteur de documents en double

Minimum	Maximum
70 g/m ² (18 lb)	120 g/m ² (32 lb)

Capacité du plateau d'alimentation

Maximum de 325 feuilles de papier de 80 g/m² (20 lb)

Alimentation manuelle

La fonction d'alimentation manuelle de documents ne vous permet d'utiliser que l'alimenteur de feuilles 1 et l'alimenteur d'encarts, au besoin.

- L'inséreuse peut traiter des jeux agrafés allant jusqu'à 5 feuilles de 80 g/m² (20 lb), pour un poids total maximal de 45 kg (100 lb) (400 g/m²) par jeu.
- L'épaisseur comprimée maximale après le pliage ne doit pas dépasser 2 mm (0,078 po).
- L'utilisation de feuilles glacées ou couchées *n'est pas* recommandée.

Type de pliage et limites d'épaisseur globale

Reportez-vous à ce tableau pour savoir le nombre maximal de feuilles pouvant être accumulées dans le cas de chaque type de pliage.

IMPORTANT! Ne programmez pas de tâche qui dépasse ces maximums ou qui les imposent par impression de code de LOM et/ou alimentation sélective par LOM.

Nombre de feuilles	Poids du papier (g/m ² - lb)		
	70 à 80 g/m ² (18-20 lb)	81 à 100 g/m ² (20-26 lb)	101 à 120 g/m ² (26-32 lb)
1	C, Z, S, D	C, Z, S, D	C, Z, S, D
2	C, Z, S, D	C, Z, S, D	C, Z, S
3	C, Z, S	C, Z, S	
4	C, Z, S		
5	C, Z, S		

Types de pliage : C = Pliage en C, Z = Pliage en Z, S = Pliage simple, D = Pliage double

REMARQUES :

- Vous pouvez utiliser les limites définies ci-dessus dans le cas d'une feuille supplémentaire du second alimenteur plus un encart, uniquement si le contenu total de la pièce de courrier comprimée ne dépasse pas 2 mm (0,078 po).
- Dans le cas d'un pliage simple seulement, n'utilisez que du papier entre 70 g/m² et 80 g/m² (18 lb à 20 lb). Vous pouvez insérer un maximum de 10 documents par enveloppe. Ce maximum comprend toute feuille supplémentaire provenant de l'alimenteur supplémentaire et/ou de l'alimenteur d'encarts. L'épaisseur comprimée maximale de 2 mm (0,078 po) s'applique toujours.

Alimenteur d'encarts

Format des encarts

	Format minimal d'encart	Format maximal d'encart
Largeur	127 mm (7 po)	230 mm (9 po)
Longueur	82 mm (3,25 po)	152 mm (6 po)

Poids du papier

	Minimum	Maximum
Feuilles coupées non pliées	75 g/m ² (20 lb)	180 g/m ² (50 lb)
Simple	75 g/m ² (20 lb)	180 g/m ² (50 lb)
Documents pliés	60 g/m ² (16 lb)	180 g/m ² (50 lb)
Encarts comprimés d'une épaisseur maximale de 2 mm (0,078 po).		

REMARQUE : Les encarts prépliés ou à volet unique doivent être alimentés à partir de l'alimenteur d'encarts.

Plage de poids du détecteur de documents en double

Minimum	Maximum
60 g/m ² (16 lb)	120 g/m ² (32 lb)

Capacité du plateau d'alimentation

- Jusqu'à 300 encarts.

Dispositif de cachetage

- L'inséreuse peut cacheter jusqu'à 1200 enveloppes par réapprovisionnement en solution de cachetage.
- Cachetage sûr dans le cas de deux ou plusieurs feuilles

Empileur

- L'empileur d'enveloppes peut accueillir jusqu'à 150 enveloppes remplies (selon le format et le contenu des enveloppes).

Alimenteur d'enveloppes

Format minimal d'enveloppe

- Profondeur : 88 mm (3,5 po)
- Largeur : 220 mm (8,5 po)

Format maximal d'enveloppe

- Profondeur : 164 mm (6,5 po)
- Largeur : 242 mm (9,5 po)

Poids des enveloppes

- Minimum : 65 g/m² (17 lb)
- Maximum : 100 g/m² (26 lb)

Capacité du plateau à enveloppes

- Jusqu'à un maximum de 300 enveloppes de 90 g/m² (24 lb).

Dégagement aux extrémités

- Le dégagement aux extrémités entre l'encart et l'enveloppe doit être d'au moins 6 mm (0,236 po) de chaque côté.
- Globalement : un minimum de 12 mm (0,472 po)
- Effectuez cette mesure pour tous les documents placés dans l'enveloppe.

Profondeur de dégagement

- **Encarts (non pliés)** - Laissez un dégagement d'au moins 3 mm (0,118 po) sous le rabat une fois l'encart entièrement inséré dans l'enveloppe.
- **Encarts (pliés)** - Laissez un dégagement d'au moins 6 mm (0,236 po) sous le rabat une fois l'encart entièrement inséré dans l'enveloppe.

Exigences relatives aux rabats et aux échancrures/ouvertures d'enveloppe

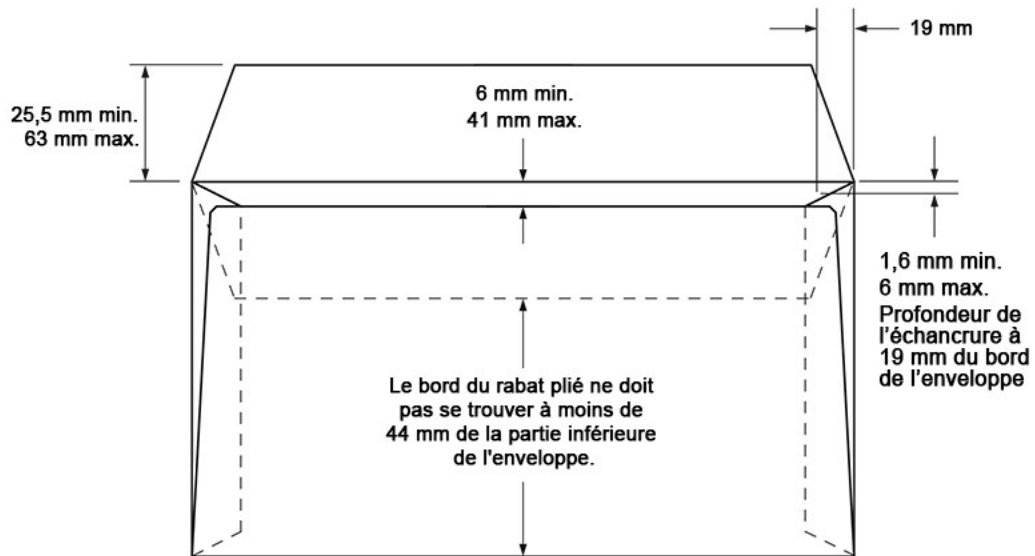

Caractéristiques techniques de l'inséreuse

Dimensions

- Longueur
 - 991 mm (39 po)
 - 1067 mm (42 po) Tip-to-Tip
- Profondeur - 533 mm (21 po)
- Hauteur - 635 mm (25 po)
- Poids - 158 lb (72 kg)

Niveau sonore

- 71dBA (système en marche)

Caractéristiques électriques

- États-Unis et Canada : 120 V, 60 Hz, 6,0 A
- Europe : 220/240 V, 50 Hz
- Japon : 100 V, 50/60 Hz

Débit de cycle

Ces débits dépendent de l'état de l'inséreuse, de la compétence de l'opérateur, du type de pliage et de la qualité des documents.

Modèle	Débit de cycle (à l'heure)
Relay 2500	2500
Relay 3500	3 000
Relay 4500	3 500

Configurations des alimenteurs

Modèle	Alimenteur de feuilles	Alimenteur d'encarts	Alimenteur d'enveloppes
Relay 2500	1	1	1
Relay 3500	2	1	1
Relay 4500	2	1	1 (grande capacité)

Options de pliage

Modèle	Types de pliage
Relay 2500	Simple, en C, en Z, double
Relay 3500	Simple, en C, en Z, double
Relay 4500	Simple, en C, en Z, double

Cette page a été laissée vide intentionnellement.



3001 Summer Street
Stamford, Connecticut 06926
www.pitneybowes.com

SV63298-FRCA Rév. B
© Pitney Bowes Inc., 2018
Tous droits réservés